

TERVETULOA

MESSUKESKUS

13. - 15.1.2021

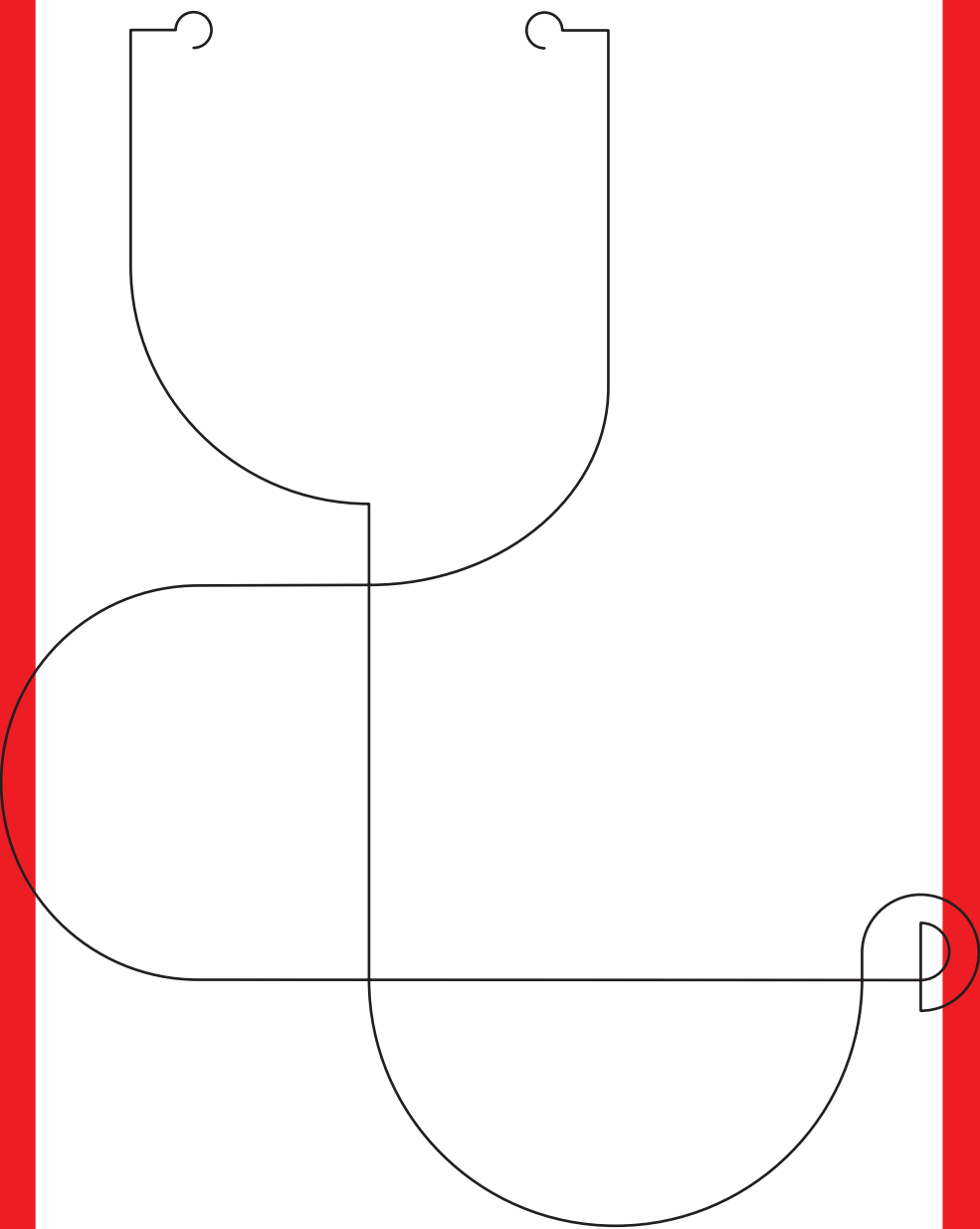

lääkäripäivät

LÄÄKÄRIPÄIVÄT.FI

ENNAKKO-OHJELMA

Hyödyllistä tietoa tapahtumasta

ENNAKKO-OHJELMA

lääkäripäivät

lökardagarna

lääkäripäivät

lökardagarna

lääkäripäivät

lökardagarna

ILMOITTAUTUMINEN

Ilmoittautuminen alkaa **keskiviikkona 2.12.2020** osoitteessa laakaripaivat.fi.

Sisäänpääsylinkki lähetetään sähköpostiisi 1-2 päivää ennen tapahtumaa.

Ilmoittautua voit myös tapahtuman aikana.

Puhelimitse emme ota ilmoittautumisia vastaan.

Ongelmatapauksissa ota yhteyttä laakaripaivat@laakariliitto.fi

OSALLISTUMISMAKSUT

Koko tapahtuma 200 euroa.

Opiskelijat: koko tapahtuma 65 euroa.

TAPAHTUMAN JÄRJESTÄVÄT

Suomen Lääkäriliitto

Suomalainen Lääkäriseura Duodecim

Finska Läkaresällskapet

Taitto: Ritanen, Kormanen & Co.

Painopaikka: PunaMusta

AVAJAISET

Avajaiset keskiviikkona 13.1.2021 klo 17.00.

Tarkemmat tiedot: laakaripaivat.fi.

KURSSIT

Kurssiohjelman näet myös verkkosivuiltamme: laakaripaivat.fi.

Kurssitallenteet ovat katsottavissa 31.1.2021 asti.

Palautekyselyyn vastaamalla saat kurssitodistuksen.

NÄYTTELY

Virtuaalinäyttely on avoinna kurssiosallistujille koko tapahtuman ajan.

Näyttely on tarkoitettu lääkäreille, lääketieteen opiskelijoille, hammaslääkäreille, eläinlääkäreille, proviisoreille ja farmaseuteille.

OHEISSYMPOSIUMIT

Katso tarkemmat tiedot verkkosivuiltamme laakaripaivat.fi

DEBATIT

päivittäin

klo 14.00 – 14.30

KESKIVIIKKO

Tutkitun tiedon merkitys hoidon perustana

puhujat vahvistetaan myöhemmin

TORSTAI

Terve vai sairas lääkehuoltovarmuus

professori Meri Koivusalo, Tampereen yliopisto

FT, yliopistotutkija Mirella Miettinen, SUDDEN-konsortio

dosentti, erityisasiantuntija Mia Bengtström, Lääketeollisuus ry

FaT, neuvotteleva virkamies Ulla Närhi, STM

PERJANTAI

Työaikalaki ja lääkäri

puhujat vahvistetaan myöhemmin

DEBATIT

PÄÄLUENNOT

päivittäin

klo 12.45 – 13.15

KESKIVIIKKO

Koronatilanne Euroopassa

Johtava asiantuntija, epidemiologi Pasi Penttinen,
ECDC Euroopan tautikeskus

TORSTAI

Jaksaminen poikkeusoloissa – hajoaako pää?

Professori Anna Keski-Rahkonen,
Helsingin yliopisto

PERJANTAI

Pohjola-palkinnonsaajan luento

PÄÄLUENNOT



Puheenjohtaja Tuula Rajaniemi. Kuva: Mikko Käkelä

Esillä on paljon ajankohtaisia aiheita
ja loistavia luennoitsijoita.

Tervetuloa osallistumaan Lääkäripäiville tammikuussa!

Virtuaalisilla Lääkäripäivillä 2021 voit valikoida kurssien luennoista ne kaikkein kiinnostavimmat. Enää ei tarvitse valita päällekkäisten kurssien välillä, vaan voit valita erityisesti oman työsi kannalta kehittävä sisälltöä. Etätapahtuma mahdollistaa osaamisen päivittämisen myös oman erikoisalalan ulkopuolelta.

Luentojen tallenteet on mahdollista katsoa jälkikäteen, joten jos pystyt osallistumaan vain yhtenä tai kahtena päivänä, kolmannen päivän luennot voit katsoa helposti myöhemmin. Tämä mahdollistaa myös päällekkäin ohjelmassa olevien mielenkiintoisten luentojen kuuntelemisen.

Teema on: Terve vai sairas?

Milloin on kysymyksessä sairaus ja milloin ihan normaali variaatio? Tämä on kysymys, jota medikaalisatitryöryhmämme pohti paljon. Vastuumme lääkäreinä on painava, kun annamme ihmiselle diagnoosin. Kuinka paljon se vaikuttaa hänen koko elämänsä, esimerkiksi opiskeluun, itsetunnon kehittymiseen, ammatinvalintaan ja työelämään? Eri ihmiset myös reagoivat omaan

tilanteeseensa ja diagnoosiinsa eri tavoin. Vaikka henkilöllä on diagnoosi, sen ei pitäisi vaikuttaa suuresti hänen elämäänsä, kun hän saa tarvittavan hoidon, lääkkeet ja pysyy toimintakykyisenä. Meidän pitää tukea potilasta siinä, että hän kyllä pärjää ja pystyy elämään diagnoosinsa ja sairautensa kanssa täysipainoista elämää.

Terveysthuollon resurssien riittävyyden kannalta on tärkeää välttää ylitutkimista, ylihoitoa ja yli diagnostiikkaa. Ylitutkimisen myötä löytyy vähäisiä sivulöydöksiä, jotka voivat johtaa isoihin interventioihin kuten leikkauksiin. On muistettava, että kaikkeen hoitoon liittyy myös komplikaatioiden riski.

Keskustelu eutanasiasta on nyt ajankohtainen. Se on meidän lääkäreiden työn kannalta fundamentaalinen eettinen kysymys, jota Lääkärpäivillä myös käsitellään.

Nyt on kaikilla mahdollisuus osallistua Lääkärpäiville ilman matkajamajoituskuluja. Kotoa omalta sohvalla tai työhuoneelta käsin. Käytä tilaisuus hyväksi ja katso miltä uudenlaiset Lääkärpäivät näyttävät!



Leila Niemi-Murola. Kuva: Ville Rinne

Jos samaan aikaan on kaksi kiinnostavaa sessiota, toisen voi katsoa ohjelman mukaisena aikana ja toisen jälkikäteen.

Läsnä luentosalissa vai etänä?

Ohjelmatyöryhmän kannalta virtuaaliset Lääkäripäivät tarjoavat kiinnostavan haasteen.

Ennallaan säilyy päivien korkeatasoinen lääketieteellinen sisältö, mutta niiden rakenne voidaan suunnitella uudelleen. Virtuaalinen kongressi on muutakin kuin kameran vieminen tyhjään luentosaliin.

Tekniikka on sekä haaste että mahdollisuus. Kokemus kansainvälisistä sessioista on osoittanut, että pienellä osallistujamäärällä pilotoitu verkko ei aina kestä tuhansien kongressivieraiden yhtäaikaista läsnäoloa. Siksi suuri osa esityksistä kannattaa nauhoittaa etukäteen. Tämä taas mahdollistaa session kiinnittämisen, kun esittäjän on pakko laatia esityksensä etukäteen eikä jättää sen viimeistelyä viime tippaan. Tiiviin formaatin takia session puhujat joutuvat myös suunnittelemaan kokonaisuuden yhdessä päällekkäisyyksien välttämiseksi.

Virtuaalinen kongressi säästää osallistujan niiltä hankalilta

valinnoilta, joihin perinteisessä väistämättä joudutaan. Jos samaan aikaan on kaksi kiinnostavaa sessiota, toisen voi katsoa ohjelman mukaisena aikana ja toisen jälkikäteen. Jos jokin hyvä huomio jäi kirjoittamatta muistiin, esitykseen on mahdollista palata katsomalla se uudelleen. Puhuja ei enää ole kaukainen, julistava hahmo luentosalin korokkeella vaan tavallisella äänellä jutusteleva, samassa kahvipöydässä istuva asiantuntija.

Virtuaalinen maailma tarjoaa paljon uusia mahdollisuuksia oppimisen tehostamiseen esim. ennako- ja välitestien, chat-keskustelujen sekä sähköisen lisämateriaalin avulla. Päämääränämme on rakentaa uudenlaiset Lääkäripäivät, joissa vanhaa on korkeatasoinen sisältö, uutta virtuaalisen ympäristön tuomat mahdollisuudet, lainattua muista virtuaalisista kongresseista jalostetut ideat ja ehkä meillä jotain sinistäkin tulee olemaan. Olet lämpimästi tervetullut mukaan!





uksessa. Kuva: Mikolaj Handzlik / ECDC

Koronavirustartuntojen määrä Euroopassa on käänntynyt suhteellisen rauhallisen kesän jälkeen jyrkkään kasvuun. Mitä on tehtävissä?

Euroopan koronatilanne synkkenee

Epidemiologi **Pasi Penttinen** työskentelee johtavana asiantuntijana Euroopan tautien ehkäisy- ja valvontakeskuksessa (European Centre for Disease Prevention and Control, ECDC), jonka päämaja sijaitsee Ruotsin Solnassa. Keskuksen tehtävänä on auttaa parantamaan Euroopan maiden kykyä torjua tartuntatauteja.

Penttinen on toiminut ECDC:ssä toistakymmentä vuotta, muun muassa kriisijohtajana vuoden 2009 influenssapandemian aikaan, ja vuodesta 2014 lähtien viime vuoden loppuun saakka influenssaohjelman vetäjänä. Tämän vuoden alusta lähtien hänet on valjastettu kokonaan koronapandemian hillitsemiseen.

Paniikkijarruja ollaan painamassa Haastatteluhetkellä lokakuun loppupuolella Penttinen pitää Euroopan koronatilannetta huolestuttavana.

– Suhteellisen rauhallisen kesän jälkeen nyt ollaan painamassa paniikkijarruja. Useissa maissa tilanne on pahempi kuin keväällä. Toisaalta testausta on nyt enemmän. Vielä ei ole ajauduttu kuin muutamassa maassa siihen, että on jouduttu avaamaan kenttäsaaraloita, eikä vielä ole pahoja ylikuolleisuuden merkkejä. Mutta tilanteet muuttuvat koko ajan, Penttinen sanoo.

– Uskon, että covid-19-tartunnan saaneita on Euroopassa yli kymmenen kertaa enemmän kuin raportoituja tapauksia. Suurinta osaa varsinkaan nuorista, lieväoireisista tartunnan saaneista ei ole tilastoitu, koska heitä ei ole testattukaan.

– Jos ei tehdä tehokkaita torjuntatoimia, pian ollaan siinä tilanteessa, että tehohoidon kapasiteetti on saturoitu koronapotilailla, ja kuolleisuus lähtee jyrkkään nousuun erityisesti iäkkäiden osalta.

Jos ei tehdä tehokkaita torjuntatoimia, pian tehohoidon kapasiteetti on satureitu koronapotilailla, ja kuolleisuus lähtee jyrkkään nousuun erityisesti iäkkäiden osalta.

Seurantadatan saaminen on olennaista

Koronapandemiassa torjuntakeinoja on monia, mutta mikään konsteista ei tepsy yksin. Selvää on, että esimerkiksi kasvomaskit yksittäisenä toimenä eivät riitä.

– Kontaktien määrää on rajoitettava. Haasteena on, miten rajoituksia voidaan tehdä ilman, että niistä koituu valtava sosiaalinen ja taloudellinen kustannus yhteiskunnalle. Rajoitus-toimenpiteitä pitäisi voida kohdentaa mahdollisimman tarkasti sekä alueellisesti että muuten. Muussa tapauksessa joudutaan laajoihin sulkutoimiin viime kevään tapaan.

– Kontaktien seurantadatan saaminen olisi olennaista: esimerkiksi tapahtuuko paljon tartuntoja *tietyntyyppisissä* ravintoloissa tai *tietyntyyppisissä* urheilutapahtumissa tai *tietyntyyppisissä* työolosuhteissa.

Rokotteista toivotaan lopullista

ratkaisua, mutta niiden varaan ei kannata liikaa tuudittautua.

– Rokotteiden teho esimerkiksi iäkkäillä voi olla heikko. Entä voidaan-ko lasten rokottamista perustella? Lapset eivät sairastu covid-19-tautiin yhtä vakavasti kuin aikuiset, mutta he voivat kuitenkin tartuttaa muita, Penttinen toteaa.

Monia kiperiä kysymyksiä on siis ratkottavana.

Teksti: Sari Kosonen

!

**PASI PENTTISEN
PÄÄLUENTO
EUROOPAN
KORONA-
TILANTEESTA**

**KESKIVIIKKONA
13.1.2021**





Koronapandemiasta ei selviydytty kevään kertarepäisyllä, kuten optimistisimmat kenties uskoivat. Jaksaminen voi olla koetuksella.

Koronapandemia jatkuu - tuntuuko, että pää hajoaa?

Keväällä koronapandemia ja sen seurauksena iskeneet rajut torjuntatoimet muuttivat ihmisten arkea nopeasti. Kesällä saatiin hetki hengähtää, mutta syksyn tullen tartuntamäärät ovat jälleen nousseet.

– Mielensterveysasiat on mielletty ”jos on aikaa” -asioiksi. Ne eivät ole olleet korkealla prioriteeteissa. Koronapandemian myötä mielensterveys on noussut läheiseksi asiaksi ihan kaikille, toteaa **Anna Keski-Rahkonen**, joka toimii mielensterveyden professorina Helsingin yliopiston lääketieteellisessä tiedekunnassa.

– Pandemian takia ihmiset ovat joutuneet luopumaan monista tavallisista rutiineista, ja etsimään uusia rutiineja niiden tilalle. On huolta omasta ja läheisten terveydestä

ja toimeentulosta. Epävarmuus ja ahdistus ovat lyöneet läpi. Erityisen kovaa on ihmisillä, jotka asuvat yksin. Eristyneisyys kärjistää tunteita.

Koronaongelman kanssa on elettävä kauan.

– Keväällä saatettiin ajatella, että kertarepäisyllä siitä selvitään. Nyt tiedetään, että se ei riittänyt. Meidän pitää asemoitua siihen, että tätä tilannetta on jaksettava vielä pitkään, Keski-Rahkonen sanoo.

Lääkärin ei tarvitse yrittää olla yli-ihminen

Terveydenhuollon ammattilaisille vuosi on ollut vaihteleva.

– Osalla lääkäreistä on ollut tosi kiireistä ja paljon kuormitusta. Osalta taas työt ovat koronapandemian takia vähentyneet tai jopa loppuneet.

Mielenterveydestä puhutaan usein ongelmien kautta, mutta tärkeitä ovat myös psyykkiset voimavarat.

Jotkut ovat joutuneet vaihtamaan äkisti tehtäviään tai joutuneet karanteeniin, Keski-Rahkonen kuvailee.

Ihminen voi hyvin, kun hän voi suunnitella omaa toimintaansa. Koronapandemian vallitessa tilanteet muuttuvat nopeasti, ja on paljon epävarmuutta.

– Tässä tilanteessa auttavat vanhat, hyvät ohjeet. Terveellinen ravinto, riittävä lepo ja uni sekä liikunta auttavat jaksamaan, Keski-Rahkonen muistuttaa.

– Jos tuntuu vaikealta, on tärkeä tunnistaa avun tarve: täytyy saada puhua ja purkaa tunteita. Tämä pätee myös lääkäreihin siinä missä muihinkin. Lääkärin ei tarvitse yrittää olla yli-ihminen.

– Tukea ei välttämättä tarvitse hakea mielenterveyden ammatti-

laisilta. Usein riittää, että voi jutella asioista työtovereiden tai oman lähipiirin kanssa.

Mielenterveydestä puhutaan usein ongelmien kautta, mutta tärkeitä ovat myös psyykkiset voimavarat.

– Voimavaroja voi luoda ja kehittää. Omia akkuja kannattaa ladata. Ihminen selviytyy mitä kummallisimmista tilanteista, Keski-Rahkonen sanoo.

Teksti: Sari Kosonen

!

**ANNA
KESKI-RAHKOSEN
PÄÄLUENTO
JAKSAMISESTA
POIKKEUSOLOISSA**

**TORSTAINA
14.1.2021**

TERVETULOA

MESSUKESKUS

13. - 15.1.2021

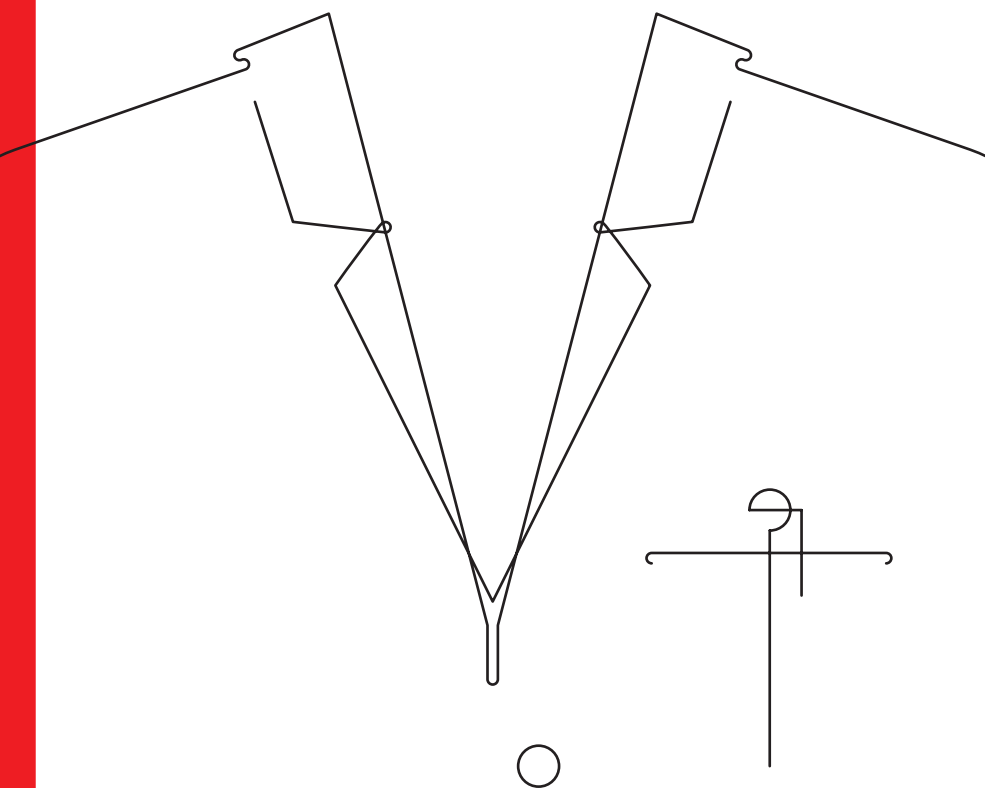

lääkäripäivät

LÄÄKÄRIPÄIVÄT.FI

ENNAKKO-OHJELMA

K E

T O

P E

ENNAKKO-OHJELMA

Lääkäripäivät

Lääkäripäivien 2021 teemana on: Terve vai sairas? Terveys ja sairaus eivät ole toisiaan poissulkevia asioita vaan ne muodostavat jatkumon.

Terveiden ja sairauden ulottuvuudet koskettavat yhteiskunnassamme yhteisöä, yksilöä ja järjestelmää, esimerkiksi priorisoinnin ja medikalisaation kautta. Mitä tulisi hoitaa perusterveydenhuollossa, mitä erikoissairaanhoidossa? Voidaanko hoitoa järjestää etäpalveluina, onko moniammatillisten hoitoketjujen parantamisessa mahdollisuuksia kestävämpään terveydenhuoltoon?

Lääkärien pohdittavana on usein peruskysymys siitä, milloin on kysymyksessä sairaus ja milloin normaali variaatio, ominaisuus. Lääkärit ovat paljon vartijoina. Oikea diagnoosi ja hoito sekä lääkärin tuki ovat tärkeitä, jotta ihminen onnistuu hoidon avulla jatkamaan normaalia elämää – diagnoosista huolimatta.

Poikkeuksellinen aikamme tarjoaa myös uusia mahdollisuuksia.

Lääkäripäivillä opit, miten hyödyntää digitaalisuutta potilastyössä. Miten olla etänä läsnä?

Mielenterveyden, työuupumuksen ja työkyvyttömyyden lisäksi ohjelmassa on monia työssä usein vastaan tulevia aiheita kuten varhaisen muistihäiriön diagnosointi, ikääntyvän kuljettajan ajoterveys ja toiminnalliset häiriöt. Kurssitarjonta on runsas. Saat myös tuoreen ja monipuolisen tilannekatsauksen koronaviruspandemiasta.

Median, verkon ja sosiaalisen median avulla ihmiset saavat yhä enemmän tietoa lääketieteestä, sairauksista ja niiden hoitokeinoista. Myös väärää tietoa ja uskomuksia on paljon. Tämä voi aiheuttaa turhaa huolta ja ahdistusta terveydestä. Toisinaan ajaudutaan turhiinkin tutkimuksiin. Lääkärien fokus ja terveydenhuollon resurssit tulisi kohdentaa siihen, mikä on perusteltua ja vaikuttavaa.

Tervetuloa Lääkäripäiville! Tapahtuma 13.-15.1.2021 verkossa.

Läkardagarna

Temat för Läkardagarna 2021 är: Frisk eller sjuk? Hälsa och sjukdom utesluter inte varandra utan formar ett kontinuum. I vårt samhälle berör dimensionerna av hälsa och sjukdom gemenskapen, individen och systemet till exempel genom prioritering och medikalisering. Vad borde skötas i primärvården och vad i specialvården? Kan vården ordnas som distanstjänster, och kan förbättring av multiprofessionella vårdkedjor skapa hållbarare hälsovård?

Läkare måste ofta fundera på den grundläggande frågan om vad som är sjukdom och vad som är normal variation, en egenskap. Läkare agerar ofta som väktare. En korrekt diagnos och rätt slags vård samt läkarens stöd är viktiga för att en människa ska med hjälp av vården kunna fortsätta leva ett normalt liv – trots diagnosen.

Den rådande undantagstiden erbjuder också nya möjligheter. På läkardagarna lär du dig hur du kan utnyttja digitaliseringen i

patientarbetet. Hur kan man vara närvarande på distans?

På programmet står utöver den mentala hälsan, utbrändheten och arbetsoförmågan även många ämnen som man ofta möter i arbetet, såsom diagnostisering av en demenssjukdom i tidigt skede, en åldrande förares körhälsa och funktionella störningar. Kursutbudet är brett. Du får även en aktuell och mångsidig lägesrapport om coronaviruspandemin.

Med hjälp av medierna, nätet och de sociala medierna får människor ännu mer information om läkarvetenskapen, sjukdomar och deras behandlingsmetoder. Det finns också mycket felaktig information och föreställningar. Detta kan orsaka onödiga ångest och oro för hälsan. Ibland hamnar man i onödiga undersökningar. Läkarnas fokus och hälsovårdens resurser borde riktas till det som är motiverat och effektivt.

Välkommen till Läkardagarna! Evenemanget hålls på nätet den 13.–15.1.2021.

lääkäripäivät

The theme of the Finnish Medical Convention 2021 is: Healthy or ill? Being healthy or ill are not mutually

exclusive but form a continuum. The dimensions of health and illness in our society relate to the community, individuals and system through prioritisation and medicalisation, for example. What should be treated in primary health care and what in specialized health care? Can care be provided through telemedicine and are there opportunities for more sustainable health care in improving multi-professional health care chains?

Doctors often have to consider the basic difference between illness and normal variation, a property. Doctors bear a heavy responsibility. Proper diagnosis and treatment, as well as a doctor's support, are important for a patient to be able to continue a normal life through treatment – whatever the diagnosis.

This exceptional time also offers new opportunities. During the Finnish Medical Convention, you will learn

how to take advantage of digital means in patient work. How to take part by telemedicine.

In addition to mental health, burn-out and incapacity for work, the event programme includes many topics that are often encountered at work, such as diagnosing early dementia, the health of elderly drivers and functional disorders. We offer a wide array of courses. You will also receive a fresh and comprehensive overview of the COVID-19 pandemic.

Through the media, internet and social media, people gain more and more information about medicine, diseases and their treatments. There is also a lot of misinformation and beliefs. This can cause unnecessary worry and anxiety about health issues. Sometimes even unnecessary tests are carried out. The focus of the physicians' work and health care resources should be allocated to those actions that are justified and effective.

Welcome to the Finnish Medical Convention! The event will be held online on 13–15 January 2021.

TERVETULOA

PÄÄLUENTO

12.45 - 13.15



Euroopan koronatilanne synkkenee

Pasi
Penttinen

lääkäripäivät

LÄÄKÄRIPÄIVÄT.FI

KESKIVIIKKO 13.1.2021

K E

KESKIVIIKKO 13.1.2021

KESKIVIIKKO

Keskiviikko tarjoaa ajankohtaista tietoa koronaviruksesta: luvassa on tilannekatsaus epidemiasta, koronavirusrokotteiden kehitystyöstä ja käyttöönoton suunnitelmista, laboratoriodiagnostiikasta sekä COVID-19:ään liitetystä lasten hyperinflammatorisesta syndroomasta. Päivän pääluentokin käsittelee Euroopan koronavirustilannetta.

Kuinka palvelujärjestelmä kehittyi koronan myötä? Vastauksen tähän kysymykseen sekä ideoita myös oman työsi tekemiseen saat kurssilta Lääkäri ja potilas – läsnä, etänä ja mitä COVID-19 saikaan aikaan.

Muun muassa uniapneaepidemian hoidossa on otettu loikka potilaiden etäseurantaan, aiheesta on tarjolla oma sessionsa.

Terve vai sairas -teeman alla perehdytään työuupumukseen. Aihetta käsitellään monelta kantilta – niin Lääkärien työolot ja terveys -tutkimuksen valossa kuin kysyen onko työuupumus psykiatrinen tai somaattinen sairaus?

Mielenterveys ja työkyvyttömyys -kurssin osallistujana saat eväitä sairauspoissaolon optimaalisen pituuden arviointiin. Lisäksi opit tuntemaan entistä paremmin masennuksen Käypä hoito -suosituksen hyödyntämismahdollisuuksia työssäsi.

Miten lääkäri voi vaikuttaa sosiaalisessa mediassa terveyttä edistävällä tavalla? Siitä kuulet sessiossa Terve vai sairas sosiaalinen media.

KESKIVIIKKO

- 08.00 EPIDEMIOLOGINEN UPDATE**
yksikönpäällikkö, ylilääkäri
Taneli Puumalainen (Terveyden
ja hyvinvoinnin laitos)
- 08.30 MILLOIN JA KETÄ
ROKOTETAAN?**
lastentautien prof.,
rokotetutkimuskeskuksen
johtaja Mika Rämetsä (Oulun
yliopisto, Tampereen yliopiston
rokotekeskus)
- 09.00 DIAGNOSTIIKAN
SUDENKUOPAT**
dos., kliiniseen mikrobiologiaan
erikoistuva lääkäri
Eliisa Kekäläinen (HUS
diagnostiikkakeskus)
- 09.30 HYPERINFLAMMATORINEN
OIREYHTYMÄ – COVID:IN
AIHEUTTAMA UHKA LAPSILLE?**
dos., lasten infektiolääkäri
Terhi Tapiainen (OYS ja Oulun
yliopisto)

- 08.30 AVAUS**
dos. Kari-Pekka Martimo
(Työeläkeyhtiö Ilmarinen)
- 08.40 TYÖUUPUMUS LÄÄKÄRIEN
TYÖOLOJEN JA TERVEYS-
TUTKIMUKSEN VALOSSA**
tutkija Peppiina Saastamoinen
(Lääkäriliitto)
- 09.00 HENKINEN TYÖSUOJELU JA
TYÖNANTAJAN VASTUU**
johtaja Liisa Hakala (Sosiaali-
ja terveysministeriö)
- 09.20 TYÖUUPUMUS ILMIÖNÄ**
tutkimusprof. Jari Hakanen
(Työterveyslaitos)
- 09.40 TYÖ JA MIELI**
prof. Sami Pirkola (Tampereen
yliopisto)
- 10.00 KOMMENTTIEN PURKU**
dos. Kari-Pekka Martimo
(Työeläkeyhtiö Ilmarinen)
- 10.10 TAUKO**
- 10.40 VOIKO PERUSTERVEYDEN-
HUOLLOSSA VOIDA HYVIN?**
yleislääketieteen el
Joonas Joensuu (Porvoon
terveyskeskus)
- 11.00 TYÖTERVEYSHUOLLON
MAHDOLLISUUDET TUKEA
TYÖUUPUNUTTA TYÖNTEKIJÄÄ
TYÖHÖN PALUUSSA**
TiT Riitta Kärkkäinen
(Satakunnan
ammattikorkeakoulu)
- 11.20 TYÖUUPUMUS VAI
PSYKIATRINEN SAIRAUUS?**
prof. Jyrki Korkeila (Turun
yliopisto)
- 11.35 TYÖUUPUMUS VAI
SOMAATTINEN SAIRAUUS?**
työterveyshuollon el Marko
Luhtala (Terveystalo)
- 11.50 KOMMENTTIEN PURKU JA
YHTEENVETO**
dos. Kari-Pekka Martimo
(Työeläkeyhtiö Ilmarinen)

102C

Hengitysteiden oireet ja löydökset – terve vai sairas?

- 08.30 KURSSIN AVAUS**
dos., KNK ja allergologian el
Maija Hytönen (HYKS)
- 08.35 ONKO KORVA TERVE VAI SAIRAS?**
dos., korva-, nenä- ja kurkkutaut. el Saku Sinkkonen (HYKS)
- 08.55 ONKO NENÄ TERVE VAI SAIRAS?**
dos., KNK ja allergologian el
Maija Hytönen (HYKS)
- 09.15 IKÄIHMISEN KÄHEÄ ÄÄNI, SAIRAS VAI OMINAISUUS?**
dos., korva-, nenä- ja kurkkutaut. el Teemu Kinnari (HYKS)
- 09.35 LAPSI JA LIMA, MIKÄ ON NORMAALIA?**
dos., korva-, nenä- ja kurkkutaut. el Johanna Nokso-Koivisto (HYKS)
- 09.55 KESKUSTELU**
- 10.05 TAUKO**
- 10.35 AINA VAAN YSKITTÄÄ**
LL, keuhkosair. ja allergologian el Anne Lähti (KYS)
- 11.05 HUONOSTI PARANEVA KEUHKOKUUME – KUN KEUHKOKUVA EI SIISTYDY**
prof., keuhkosair. ja allergologian el Heikki Koskela (KYS)
- 11.30 COVID-19 INFEKTIOON LIITTYVÄ HENGITYSVAJAUUS – KOKEMUKSIA EPIDEMIAN AJALTA**
dos., keuhkosair. ja allergologian el Witold Mazur (HYKS)
- 12.00 COVID-19 INFEKTION PITKÄAIKAISVAIKUTUKSET KEUHKOISSA**
LT Jere Reijula (HYKS)
- 12.25 PÄÄTÖSKESKUSTELU**
dos., KNK ja allergologian el
Maija Hytönen (HYKS)

103E

Uniapneaepidemia - perusterveydenhuollon ja etäseurannan mahdollisuudet

- 08.45 UNIAPNEAN HOIDON TERVEYSVAIKUTUKSET - KANNATTAAKO HOITAA**
dos., keuhkosairauksien ja allergologian el Tarja Saaresranta (Turun yo, TYKS, Uni- ja hengityskeskus)
- 09.10 MITEN JA MISSÄ ORGANISOIN CPAP-ALOITUKSEN**
keuhkosairauksien el, yl Antti Saarinen (Keski-Suomen keskussairaala)
- 09.35 LIEVÄN UNIAPNEAN HOITO ASENTOHOIDOSTA APNEAKISKOON**
ehll Reeta Varho (TYKS, suusairauksien pkl), dos., keuhkosairauksien ja allergologian el Ulla Anttalainen (TYKS, keuhkosairaudet)
- 10.20 TAUKO**
- 10.50 KOKEMUKSIA UNIAPNEAPOTILAAN ETÄSEURANNASTA**
LT, keuhkosairauksien ja allergologian el, ayl Hannele Hasala (Tays, Unipoliklinikka)
- 11.20 MITEN SEURAAAN AMMATTIKULJETTAJAN UNIAPNEAA**
LT, keuhkosairauksien el, yl Jukka Lojander (HYKS, Jorvin sairaala)
- 11.50 CPAP-HOIDON ALOITUS ETÄOHJANNASSA, CPAP-LAITETIETOJEN TARKISTUS ETÄOHJANNASSA**
sertifioitu unihoitaja, sh Armi Luukkonen (Etelä-Savon sosiaali- ja terveystieteiden kuntayhtymä)

104D

Terve vai sairras sosiaalinen media?

09.00 VUODEN 2020 PARHAAT HUUHAATEMPAUKSET SOMESSA

puheenjohtaja Oskari Välimäki
(Vastalääke ry)

09.45 LÄÄKÄRINÄ SOSIAALISESSA MEDIASSA

LL Anni Saukkola
LL Jenni Puoliväli

10.30 KESKUSTELUA JA KOMMENTTEJA

105A

Lääkäri ja potilas - läsnä, etänä ja mitä COVID-19 saikaan aikaan

13.30 KUINKA ETÄNÄ VOI OLLA ETÄ - LAINSÄÄDÄNNÖN REUNA-EHDOISTA

johtaja, lääkintöneuvos Taina Mäntyranta (STM)

13.50 TERVEYSPALVELUIDEN DIGITALISAATIO - MINKÄLAISIA VAIKUTUKSIA ON OLLUT COVID-19:LLÄ?

johtava asiantuntija, el Vesa Jormanainen (THL)

14.10 NÄKÖKULMA 1

johtajaylilääkäri Päivi Metsäniemi (YTHS)

14.30 NÄKÖKULMA 2

LL Essi Kainonen (Mehiläinen digipalvelut)

14.50 NÄKÖKULMA 3

johtava lääkäri Ulla Ylläsjärvi (Kolarin terveyskeskus)

15.10 TAUKO**15.30 DIGITALISOINTI JA PERUSTERVEYDENHUOLLON MUUTOS**

lääkäri Minerva Krohn (Savoa partners)

16.00 TERVEYSPALVELUT: DIGITALISOINTI, PRIORISOINTI JA VANHAT JAKOLINJAT UUSIKSI

prof. Minna Kaila (HY)

106B

**Mielenterveys ja
työkyvyttömyys**

- 13.30 AVAUS**
dos. Kari-Pekka Martimo
(Työeläkeyhtiö Ilmarinen)
- 13.40 MIELENTERVEYSPERUSTEINEN
TYÖKYVYTTÖMYYS**
johtava ylilääkäri Janne
Leinonen (Kela)
- 14.00 ONKO OIRE MIELENTERVEYTTÄ
VAI MIELISAIRAUTTA?**
prof. Jyrki Korkeila (Turun
yliopisto)
- 14.20 DEPRESSION KÄYPÄ HOITO
-SUOSITUS**
prof. Erkki Isometsä (Helsingin
yliopisto)
- 14.40 SUOSITUKSEN HAASTEET
JA MAHDOLLISUUDET
KÄYTÄNNÖSSÄ**
työterveyshuollon el Ilkka-Petri
Välitalo (Mehiläinen)
- 15.00 KOMMENTTIEN PURKU**
dos. Kari-Pekka Martimo
(Työeläkeyhtiö Ilmarinen)
- 15.15 TAUKO**
- 15.45 KÄYPÄ HOIDON
TOTEUTUMINEN
B-LAUSUNTOJEN
PERUSTEELLA**
LT, psykiatrian el Veera
Pohjolainen (Ilmarinen,
Helsingin kaupunki)
- 16.05 TYÖHÖN PALUUN TUKI
MIELENTERVEYDEN
HÄIRIÖISSÄ**
työterveyshuollon el Kari
Mäkelä (Työeläkeyhtiö
Ilmarinen)
- 16.25 TYÖPAIKAN
MAHDOLLISUUDET**
työhyvinvointijohtaja Sanna-
Mari Myllynen (SOK)
- 16.45 KOMMENTTIEN PURKU JA
LOPPUKESKUSTELU**
dos. Kari-Pekka Martimo
(Työeläkeyhtiö Ilmarinen)

107C

**Rintakipupotilas vastaanotolla,
akuutin rintakivun diagnostiset
haasteet**

- SEPELVALTIMOTAUTIA VAI EI?**
- 13.30 RINTAKIPUPOTILAS
YLEISLÄÄKÄRIN
VASTAANOTOLLA**
kardiologian el Hanna
Tormilainen (Lapin
Keskussairaala)
- 14.00 KROONISEN
SEPELVALTIMOTAUDIN
HOITO - PILLERIÄ, PALLOA VAI
PUUKKOA?**
dos., kardiologian el Tuomas
Rissanen (Pohjois-Karjalan
Keskussairaala)
- 14.30 RINTAKIPUPOTILAAN
HAASTAVA EKG**
kardiologian prof. Juhani
Junttila (Oulun Yliopisto/OYS)
- 15.00 TAUKO**
- AKUUTTI RINTAKIPU, DIAGNOSTISET
HAASTEET**
- 15.30 SEPELVALTIMOTAUTIKOHTAUS
AKUUTIN RINTAKIVUN SYYNÄ**
sisätautien ja kardiologian el
Ilkka Tierala (HUS Sydän ja
keuhkokeskus, Kardiologia)
- 16.00 AORTAN DISSEKAATIO,
MYOKARDIITTI JA MUUT
SYDÄNPERÄISET AKUUTIN
RINTAKIVUN SYYT**
LT, kardiologian ja sisätautien
el Mikko Parry (HUS)
- 16.30 EXTRAKARDIAALISET SYYT
AKUUTILLE RINTAKIVULLE**
dos., kardiologian ja sisätautien
el Marjut Varpula (HUS)
- 17.00 LOPPUSANAT**

108D

Miten hyödynnät digitaalisuutta käytännön lääkärin työssä

- 13.30 KOULUTUKSEN TAVOITTEET JA ESIINTYJIEN ESITTELY**
dos. Eeva Pyörälä (Helsingin yliopisto, ltdk)
- 13.35 DIGITAALISUUDEN HYÖDYNTÄMINEN OMASSA TYÖSSÄ**
- 13.45 JOHDATUS LÄÄKÄRIN DIGITAALISEEN TYÖELÄMÄOPPIMISEEN**
dos. Eeva Pyörälä (Helsingin yliopisto, ltdk)
- 14.00 MITEN NUORI LÄÄKÄRI KÄYTTÄÄ DIGITAALISIA AINEISTOJA JA SOVELLUKSIA KLIINISISSÄ TYÖSSÄ JA POTILAIDEN KANSSA**
LL Daniel Folger (Helsingin yliopisto, ltdk)
- 14.15 DEMONSTRAATIO JA KESKUSTELU**
- 14.40 LÄÄKÄRIN SÄHKÖISET TIETOKANNAT**
dos. Jussi Merenmies (Helsingin yliopisto, ltdk)
- 14.55 DEMONSTRAATIO JA KESKUSTELU**
dos. Jussi Merenmies (Helsingin yliopisto, ltdk)
- 15.15 TAUKO**
- 15.45 VIRTUAALINEN POTILASSIMULAATTORI - TYÖKALU LÄÄKETIETEEN OPETUKSEEN**
LL Tuomas Lumikari (Helsingin yliopisto, ltdk)
- 16.00 VIRTUAALISEN POTILASSIMULAATTORIN ESITTELY JA KÄYTTÖ**
LL Tomi Ylä-Soininmäki (Helsingin yliopisto, ltdk)
- 16.15 DEMONSTRAATIO JA KESKUSTELU**
LL Tuomas Lumikari (Helsingin yliopisto, ltdk)
LL Tomi Ylä-Soininmäki (Helsingin yliopisto, ltdk)

109E

Vaihevuosioireinen nainen vastaanotolla

- 13.30 KUINKA HORMONIKORVAUSHOITO TOTEUTETAAN?**
dos. Maarit Niinimäki (OYS)
- 14.00 PAIKALLISHOITO RINTASYÖPÄPOTILAILLA JA IKÄÄNTYVILLÄ NAISILLA**
LT, naistentautien el Katja Kero (TYKS ja Turun yliopisto)
- 14.30 HIKOILUN DIFFERENTIAALI-DIAGNOSTIIKKAA - JOHTUUKO KAIKKI HIKOILU VAIHDEVUOSISTA?**
dos. Hanna Savolainen-Peltonen (HUS)
- 15.00 TAUKO**
- 15.30 KOSKA JA KUINKA HORMONIHOITO LOPETETAAN?**
prof. Päivi Polo (TY)
- 16.00 HORMONIHOITO JA LUU**
prof. Marjo Tuppurainen (KYS)

A portrait of a woman with blonde hair, wearing a pink sweater and a colorful patterned scarf. The image is partially overlaid by a grey vertical bar on the right side, which contains the main text.

Koronapandemia jatkuu - tuntuuko, että pää hajoaa?

**Anna
Keski-Rahkonen**

TORSTAI 14.1.2021

T O

TORSTAI 14.1.2021

TORSTAI

Jokalääkärille tarkoitetulla kirurgiakursseilla perehdytään siihen, mitkä kirurgiset potilaat tulisi hoitaa terveyskeskuksessa, ja mitkä taas ovat erikoissairaanhoidon lähettämisen kriteerit.

Varhaisen muistisairauden tunnistamisesta keskustellaan aamupäiväkurssilla. Aiheena on myös atyyppinen Alzheimerin tauti sekä muut muistisairaudet, kuten otsa-ohimolohkorappeuma ja Lewyn kappale -tauti.

Elämän loppu – oma valinta? -kurssi sisältää ajankohtaista eettistä ja oikeudellista pohdintaa eutanasiasta ja saattohoidosta.

Kipu, ahdistuneisuus, itsetuhoisuus sekä sisätauti- ja neurologiset ongelmat päihtyneellä ovat haasteita päivystyksessä. Kokeneet klinikat opastavat havaitsemaan akuuttihoiton erityispiirteitä, sudenkuoppia ja ratkaisuja, lastensuojeluakaan unohtamatta.

TORSTAI

200A

Jokälääkärin kirurgiaa - mitä hoidan perusterveydenhuollossa, mitä erikoissairaanhoidossa?

TRAUMATOLOGIAA

08.30 HUMERUSLUKSAATION REPOSITIO JA HOITO

dos. Jarkko Pajarinen (HYKS)

08.55 NILKKAVAMMAN DIAGNOOSI JA HOITO

LT Mikko Ovaska (Pihlajalinna)

09.20 RADIUSMURTUMAN REPOSITIO, KIPSAUS JA HOITO

dos. Nina Lindfors (HYKS)

09.45 TERVEYSKESKUSPÄIVYSTÄJÄN NEUROTRAUMATOLOGIAA

dos. Jussi Posti (TYKS)

10.10 TAUKO

GASTROKIRURGIA, UROLOGIA JA LASTENKIRURGIA

10.25 AKUUTTI VATSA - SURVIVAL KIT PÄIVYSTÄJÄLLE JA POTILAALLE

prof. Pauli Puolakkainen (HYKS)

10.50 PÄIVYSTYSUROLOGIAN TARVITTAVA OPPIMÄÄRÄ

dos. Peter Boström (TYKS)

11.15 KAIKKI MITÄ TARVITSEE TIETÄÄ LASTENKIRURGIASTA

dos. Antti Koivusalo (HYKS)

11.40 TAUKO

PLASTIIKKA-, VERISUONI- JA YLEISKIRURGIA

12.30 IHOTUUMORIT JA PATIT - TUTKIMINEN JA POISTO

dos. Ilkka Koskivuo (TYKS)

12.55 ALARAAJAN AKUUTTI JA KROONINEN VERENKIERTOVAJE

LT Katariina Noronen (HYKS)

13.20 PATTI RINNASSA TAI KILPIRAUHASESSA - MITEN HOIDAN?

el Riitta Aaltonen (TYKS)

201B

Lääkärisopimus pähkinänkuoressa

08:00 LÄÄKÄRISOPIMUKSEN JA TYÖAIKALAIN YHTEENSOVITTAMINEN SEKÄ TAVOITTEET

OTK, neuvottelujohtaja Laura Lindholm (Lääkäriliitto)

08:15 LÄÄKÄRISOPIMUKSEN LAAJENNETUN TOIMINNAN MÄÄRÄYKSET JA NIIDEN SOVELTAMINEN

OTM, lakimies Heli Hartman-Mattila (Lääkäriliitto)

08:45 LÄÄKÄRISOPIMUKSEN UUDET PÄIVYSTYSMÄÄRÄYKSET, NIIDEN VAIKUTUS LEPOAIKoihin JA PÄIVYSTYSJÄRJESTELYIHIN

OTK, neuvottelujohtaja Laura Lindholm (Lääkäriliitto)

202C

Våra folksjukdomar i matsmältningsorganen

08.00 INLEDNING

MD Clas-Göran af Björkesten
(HUS Gastrocentrum, Mejlans sjukhus)

08.10 CELIAKI – BEHÖVS GASTROSKOPI LÄNGRE?

ML Christian Nielsen (Vasa centralsjukhus)

08.30 FETTLIVER – VÄGEN TILL CIRROS

ML Nina Nina Barner-Rasmussen (HUS Gastrocentrum, Mejlans sjukhus)

08.50 INFLAMMATORISK TARMSJUKDOM – ÄR FEKAL TRANSPLANTATION FRAMTIDENS MELODI?

MD Clas-Göran af Björkesten
(HUS Gastrocentrum, Mejlans sjukhus)

09.10 IRRITABEL TARMSJUKDOM – INTE BARA ETT FUNKTIONELLT PROBLEM

ML Rauf Samaletdin (HUS Gastrocentrum, Pejas sjukhus)

09.30 PAUS**10.00 INTERAKTIVA PATIENTFALL, PANEL BESTÅENDE AV ALLA FÖRELÄSARE**

MD Clas-Göran af Björkesten
(HUS Gastrocentrum, Mejlans sjukhus),
ML Rauf Samaletdin (HUS Gastrocentrum, Pejas sjukhus),
ML Christian Nielsen (Vasa centralsjukhus),
ML Nina Barner-Rasmussen
(HUS Gastrocentrum, Mejlans sjukhus)

11.25 AVSLUTNING

MD Clas-Göran af Björkesten
(HUS Gastrocentrum, Mejlans sjukhus)

203E

Toiminnalliset häiriöt - missä vika ja miten se korjataan?

MIHIN VAIKUTETAAN?**08.00 AVAUS**

LT, yleislääket. ja työterveysh. el
Helena Liira (HUS)

08.10 MIKÄ TOIMINNALLISTEN HÄIRIÖIDEN POLIKLINIKAN POTILAILLA ON?

LT, yleislääket. ja työterveysh. el
Helena Liira (HUS)

08.35 TOIMINNALLISTEN HÄIRIÖIDEN KIRJO - AMMATTILAISTEN MONIOTTELU

LL, neurologian ja psykiatrian el
Risto Vataja (HUS)

09.00 TOIMINNALLISET HÄIRIÖT - MIHIN PYRITÄÄN VAIKUTTAMAAN?

dos., neurologian el Markku Sainio (Työterveyslaitos)

09.25 KESKUSTELUA (KOMMENTTEJA PURETAAN MYÖS ESITYSTEN JÄLKEEN)**09.35 TAUKO****MITEN VAIKUTETAAN?****09.50 AUTTAVATKO LÄÄKEHOIDOT?**

prof., neurologian el Markku Partinen (Vitalmed)

10.15 PSYKOSOSIAALISET INTERVENTIOT - MIKÄ AIVOISSA MUUTTUU?

prof. Hasse Karlsson (Turun yliopisto)

10.40 MITÄ OVAT PSYKOSOSIAALISET HOIDOT JA MITEN NIIHIN PÄÄSEE?

dos., psykiatrian ja terveydenhuollon el,
kouluttajapsykoterapeutti
Suoma Saarni (HUS)

11.05 KESKUSTELUA JA KOMMENTTIEN PURKU**11.15 TAUKO**

204D

Kirjaimet hyppivät ja sanat hukassa – Tunnistatko varhaisen muistisairauden?

-
- 12.00 TOIMINNALLISTEN HÄIRIÖT - MILLAISEEN TERAPIAAN/ NETTITERAPIAAN OHJATA?**
FT, erikoispsykologi, kouluttajapsykoterapeutti Jan-Henry Stenberg (HUS)
- 12.25 TOIPUNEIDEN PUHEENVUOROT**
Sanna Jokela,
Heli Väisänen
- 12.50 TOIMINNALLISET HÄIRIÖT TERVEYSKESKUKSESSA**
LT, yleislääketieteen el Laura Viitanen (Kuopion terveyskeskus)
- 13.15 KESKUSTELUA JA KOMMENTTIEN PURKU**
-
- 08.15 AVAUS JA ALUSTUS AIHEESEEN**
prof., neurologian el Anne Koivisto (Itä-Suomen yliopisto ja Helsingin yliopisto)
- 08.20 MUISTI PÄTKII - VARHAISEN ALZHEIMERIN TAUDIN TUNNISTAMINEN**
LL, yleislääketieteen el Ari Rosenvall (Mehiläinen Ympyrätalo, Helsinki)
- 08.45 KIRJAIMET HYPPIVÄT JA KAUPPA HUKASSA – ATYYPPISEN ALZHEIMERIN TAUDIN TUNNISTAMINEN**
prof., neurologian el Anne Koivisto (Itä-Suomen yliopisto ja Helsingin yliopisto)
- 09.15 NÄKÖHARHOJA JA JÄYKKYYTTÄ - LEWYN KAPPALE -TAUTI VAI?**
LT, neurologian el Johanna Krüger (Oulun yliopisto ja OYS)
- 09.45 TAUKO**
- 10.15 KÄYTÖS JA PERSOONA MUUTTUU - OTSA-OHIMOLOHKORAPPEUMIEN TUNNISTAMINEN**
prof., neurologian el Anne Remes (Oulun yliopisto)
- 10.45 MITÄ HYÖTYÄ NEUROPSYKOLOGISTA ON VARHAISESSA TUNNISTAMISESSA?**
PsT, johtava psykologi, neuropsykologian erikoispsykologi Teemu Paajanen (TTL)
- 11.15 VARHAISEN TUNNISTAMISEN MERKITYS**
LT, neurologian el Merja Hallikainen (Itä-Suomen yliopisto)

205B

Vuoden 2020 kiinnostavimmat
eettiset ongelmat

- 10.00** ETÄLÄÄKÄRIN ETIIKKA
LL Minerva Krohn (Savoa Partners Oy)
- 10.40** TAPAUS 1: VÄKIVALLALLA UHKAILEVA POTILAS
prof. Jyrki Korkeila (TY)
- 11.05** TAPAUS 2: VAIKEASTI SAIRAS PAKOLAINEN
LT Pirkka Pekkarinen (HUS)

206B

Priorisointi ja medikalisaatio
- muuttiko koronakriisi
terveydenhuollon prioriteetit?

- 13.30** AVAUS
puheenjohtaja Joonas Rautavaara (Lääkäriliiton professiojaos)
- 13.35** KORONAKRIISI - MITÄ ON OPITTU ARKIPRIORISOINNISTA JA EPÄVARMUUDESTA?
dos., ylilääkäri Asko Järvinen (HYKS Tulehduskeskus)
- 14.05** LÄÄKÄRIN KUSTANNUSTIETOISUUS - MUUTTAOKO KORONAKRIISI LÄÄKÄRIN TOIMINTAA?
apulaisprof. Paulus Torkki (Helsingin yliopisto, Kansanterveystieteen laitos)
- 14.35** TIEDE PELASTAA ELÄMÄÄ: KUINKA YLLÄPITÄÄ TIEDON VARMUUSVARASTOT?
prof. Anu Wartiovaara (Helsingin yliopisto)
- 15.05** TAUKO
- 15.30** EPIDEMIA PITKÄAIKAISHOIDON YKSIKÖSSÄ
prof. Jouko Laurila (Oulun yliopisto)
- 16.00** ONKO 70 VUODEN IKÄ MIELEKÄS JAKOPERUSTE KORONAEPIDEMIASSA?
prof. Timo Strandberg (Helsingin yliopisto)
- 16.30** COVID-19 TOI SÄÄNNÖSTELYN TERVEYDENHUOLTOON - MISSÄ PERIAATTEET?
erityisasiantuntija Ilona Autti-Rämö (STM)
- 17.00** KESKUSTELU JA KOMMENTTIEN LÄPIKÄYNTIÄ
Joonas Rautavaara

207C

Ikääntyvän kuljettajan
ajoterveys

- 13.30 TILAISUUDEN AVAUS**
- 13.35 MITEN NEUROPSYKOLOGI ARVIOI IÄKKÄÄN AJOKYKYÄ?**
PsT, johtava psykologi,
neuropsykologian
erikoispsykologi
Teemu Paajanen
(Työterveyslaitos)
- 13.55 IKÄÄNTYNEEN KULJETTAJAN AJAMISEN TURVALLISUUS**
KM, suunnittelija Mia Koski
(Liikenneturva)
- 14.15 MUISTISAIRAAN AJOKYVYN ARVIO**
LL, geriatrian ja
yleislääketieteen el,
apulaissyliilääkäri, Hanna-Maria
Roitto (Geriatrian poliklinikka)
- 14.55 IKÄÄNTYVÄN AJOKYVYN ARVIOINTI - Keskustelua kommenttien pohjalta**
- 15.10 TAUKO**
- 15.30 IÄKÄS SYDÄNSAIRAS LIIKENTEESSÄ**
kardiologian el Hannu Parikka
(HUS)
- 16.00 IKÄIHMISEN PSYKIATRINEN AJOTERVEYSARVIO**
neurologian ja psykiatrian
el Risto Vataja (HUS
psykiatria/ Gero-neuro-
riippuvuuspsykiatrian linja)
- 16.30 IKÄÄNTYVÄN AJOKYVYN ARVIOINTI - Keskustelua kommenttien pohjalta**

208D

Eväitä päivitykseen
(kandikurssi)

- 13.30 KURSSIN AVAUS**
Lääkäripäivien pj Tuula
Rajaniemi (Suomen
Lääkäriliitto),
pj Riku Metsälä
(Medisiinariliitto),
prof. Paula Ryttilä (Orion)
- 13.50 EKG -TULKINTAA KÄYTÄNNÖSSÄ, ENNAKKO-PEREHTYMISEN KERA**
dos. Pekka Raatikainen (HYKS
Sydän- ja keuhkokeskus) ,
dos. Hannu Parikka (HYKS
Sydän- ja keuhkokeskus)
- 14.30 LÄÄKITYS PÄIVITYKSESSÄ**
yleislääket. el Jussi Sarin
(Seinäjoen keskussairaala)
- 15.00 TAUKO**
- 15.30 PALLIATIIVINEN POTILAS PÄIVITYKSESSÄ**
prof. Juho Lehto (Tampereen
yliopisto,TAYS)
- 16.00 OMAT KESÄTYÖ-KOMMELLUKSET JA MITEN NIISTÄ SELVITÄÄN**
Anne-Mari Kantanen,
Riku Metsälä
- 16.50 LOPPUSANAT**
Hannu Halila (Suomen
Lääkäriliitto),
Riku Metsälä (Medisiinariliitto)

209E

Päihtyneenä päivystyksessä

- 13.45 PÄIhteidenkäyttäjän Neurologiset akuuttitilanteet**
dos. Hanna Renvall (HUS Neurokeskus)
- 14.15 PÄIhteidenkäyttäjän akuutit sisätautiongelmat**
dos. Kalle Jokelainen (HUS)
- 14.45 PÄIhteidenkäyttäjän akuutin kivun hoito**
dos. Vesa Kontinen (HUS)
- 15.15 KAHVITAUKO**
- 15.30 ITSETUHOINEN, AHDISTUNUT JA PÄIHTYNYT - MITÄ TEEN?**
LT Jonna Levola (HUS)
- 16.00 PITÄÄKÖ TEHDÄ LASTENSUOJELUILMOITUS JA MITÄ SITTEN TAPAHTUU?**
päällikkö Pia Mäkeläinen (Helsingin sosiaali- ja kriisipäivystys)
- 16.30 VEDÄTYKSEN ABC - VEDÄTTÄÄKÖ POTILAS TYÖNTEKIJÄÄ VAI TYÖNTEKIJÄ POTILASTA?**
päihdetyöntekijä Juha-Pekka Pääskysaari (Sininauhasäätiö)

210A

Elämän loppu - oma valinta?

- 14.15 MIHIN ASTI IHMISEN ITSEMÄÄRÄÄMISOIKEUS VENYY?**
prof. Veikko Launis (Turun yliopisto),
hallitusneuvos Kirsi Ruuhonen (STM)
- 14.45 LUONNOLLINEN KUOLEMA, KUOLINAPU, AVUSTETTU ITSEMURHA, EUTANASIA - SELKEYTTÄ TERMINOLOGIAAN**
LL Kalle Mäki (Pihlajalinna Koskiklinikka)
- 15.15 EUTANASIA JA AVUSTETTU ITSEMURHA MAAILMALLA**
terveyspolitiikan asiantuntija Mervi Kattelus (Suomen Lääkäriliitto)
- 15.45 TAUKO**
- 16.00 TIETOISKU 1: STM:N TYÖRYHMÄN EHDOTUKSIA SAATTOHOIDOSTA**
LL, toiminnanjohtaja Kati Myllymäki (Suomen Lääkäriliitto)
- 16.25 TIETOISKU 2: EDUPAL HANKE: PALLIATIIVISEN HOIDON KOULUTUKSEN KEHITTÄMINEN**
TfM Minna Hökkä (Kajaanin ammattikorkeakoulu),
prof. Juho Lehto (Tampereen Yliopisto/TAYS)
- 16.45 AVUSTETTU ITSEMURHA JA EUTANASIA - PUOLESTA JA VASTAAN**
dos. Reino Pöyhiä (ESSOTE, Palliatiivinen keskus),
LL Juha Hänninen



PERJANTAI 15.1.2021

P E

PERJANTAI 15.1.2021

PERJANTAI

”Luulen tämän johtuvan homeesta”, saattaa potilas kertoa saavuttuaan vastaanotolle. Sisäilmako ahdistaa – millä avaan pelin? -kurssi tarjoaa käytännön vinkkejä ja opastusta erotusdiagnostiikan sudenkuoppiin tällaisissa tilanteissa.

Suosittu vatsakurssi on edelleen ohjelmistossa – pääset kuulemaan, kuinka tunnistaa tavalliset vatsan alueen vaivojen oireet ja miten erotella ne erikoissairaanhoidon vaativista.

Lääkärin toimintakykyä ja työssä selviytymistä voidaan tukea työnohjauksella. Syvenny aiheeseen kurssilla Tätä työtä ei jaksakaan tervekään – olisiko työnohjauksesta apua?

Kuinka terveydenhuollon priorisointia edistetään tulevina vuosina? Entä miten voit omassa työssäsi edistää oikeudenmukaista resurssienkäyttöä? Siitä kuulet kurssilla Sooloilua vai yhdenmukaisuutta – yksilöllisyyttä vai yhdenvertaisuutta.

Sote-uudistuksen ajankohtainen tilanne nyt käsiteltävänä sote-mallin pääpiirteineen on esillä perjantain iltapäiväsessiossa. Tule kuulemaan, miten uudistus tulisi muuttamaan terveydenhuoltoa. Keskustelussa ovat myös reunaehdot yksityiselle palveluntuotannolle.

PERJANTAI

300B

Somaattisten sairauksien psykiatriset yhteydet ja niiden vaikutukset hoitoon

- 08.00 TOIMINNALLISET HÄIRIÖT**
ylilääkäri Helena Liira (HUS)
- 08.30 KIPU**
ylilääkäri Maija Haanpää (Ilmarinen)
- 09.00 IHOSAIRAUDET (ATOPIA, PSORIASIS, ITSEAIHEUTETUT)**
prof. Markku Timonen (Oulun yliopisto)
- 09.30 ENDOKRINOLOGIA (KILPIRAUHANEN, TESTOSTERONI)**
dos., sisätautien ja endokrinologian el Leo Niskanen (Päijät-Hämeen hyvinvointiyhtymä)
- 10.00 TAUKO**
- 10.15 AIVOJEN SAIRAUDET JA PSYKKE**
LL, neurologian ja psykiatrian el Risto Vataja (HUS)
- 10.45 TULEHDUKSELLISET SUOLISTOSAIRAUDET**
apulaisyliääkäri Kaisa Saari (OYS)
- 11.15 REUMA JA MUUT KROONISET NIVELTULEHDUKSET**
prof., ylilääkäri Markku Kauppi (Päijät-Hämeen hyvinvointiyhtymä)
- 11.45 GYNEKOLOGISET SAIRAUDET**
LT, el Liisu Saavalainen (HUS)

301E

Sisäilmako ahdistaa – millä avaan pelin?

- 08.00 AVAUSSANAT**
dos. Tuula Vasankari (Filha ry, TY)
- 08.10 ”LUULEN TÄMÄN JOHTUVAN HOMEESTA” - SISÄILMASTA OIREILEVA PERUSTERVEYDENHUOLLOSSA**
LT Marjo Sinokki (Turun Työterveystalo/Turun kaupunki)
- 08.30 HENKI EI KULJE - MITÄ HUOMIOIN JA MITEN TUTKIN?**
LL, keuhkosairauksien ja allergologian el Miia Aro (Filha ry)
- 08.50 SISÄILMAOIREILUN MONET KASVOT**
prof. Juha Pekkanen (HY ja THL)
- 09.10 SISÄILMASSA EPÄPUHTAUKSIA, MIKÄ ON LIIKAA?**
dos. Hille Suojalehto (TTL)
- 09.30 KESKUSTELU**
- 09.40 TAUKO**
- 10.00 MITEN TAVANOMAISET SISÄILMAOLOSUHTEET AIHEUTTAVAT VOIMAKKAITA OIREITA?**
dos. Markku Sainio (TTL)
- 10.20 TIETOA JA RINNALLAKULKIJAA TARVITAAN – MIKÄ NEUVOKSI?**
psykologi Sanna Selinheimo (TTL)
- 10.35 ESIMERKKEJÄ POTILASTAPAUKSISTA**
dos. Helena Liira (HUS)
- 11.10 STRESSIKONEISTON VALTA?**
LL, neurologian ja psykiatrian el Risto Vataja (HUS)
- 11.30 KESKUSTELUA JA KYSYMYKSIÄ**

302A

Sooloilua vai yhdenmukaisuutta – yksilöllisyyttä vai yhdenvertaisuutta?

- 08.30 ALOITUSPUHEENVUORO**
palveluvalikoimaneuvoston
pääsihteeri Ilona Autti-Rämö
(STM/Palko)
- 08.35 KANSALLINEN
TERVEYDENHUOLLON
SUOSITUSKOKONAISUUS:
VAPAASTA LAULANNASTA
YHTEISIIN PERIAATTEISIIN**
terveyden ja hyvinvoinnin
suurlähettiläs Päivi Sillanaukee
(Ulkoministeriö)
- 09.00 KENEN ETUJA AJAT: YKSILÖN,
OMAN POTILASRYHMÄN VAI
KOKO VÄESTÖN**
arviointiyliääkäri Miia
Turpeinen (FinCCHTA)
- 09.25 MIKSI SOOLOILUA EI TULE
HYVÄKSYÄ?**
prof., yllilääkäri Juhani Knuuti
(PET-keskus, Turun yliopisto ja
TYKS)
- 09.50 KOMMENTTIEN PURKU**
- 10.05 TAUKO**
- 10.35 PIILOPRIORISOINNISTA
YHTEISIIN PERIAATTEISIIN**
palveluvalikoimaneuvoston
pääsihteeri Ilona Autti-Rämö
(STM/Palko)
- 11.00 MISTÄ TUNNISTAT HUKAN
JA VAIHTOEHTOIS-
KUSTANNUKSET
TERVEYDENHUOLLOSSA?**
prof. Ismo Linnosmaa (Itä-
Suomen yliopisto)
- 11.25 VAPAAEHTOISESTI VAI
LAINSÄÄDÄNNÖLLÄ?**
johtaja Taina Mäntyranta
(STM, ohjausosasto)
- 11.50 YHTEENVETO JA
KOMMENTTIEN PURKU**

303C

Vatsasta asiaa

- SUOLISTOSSA SUHISEE**
- 08.45 KIPUA, KORVENNUSTA JA
VATSAVAIVAA- MILLOIN
SKOPIAAN?**
LT Clas-Göran af Björkesten
(HYKS)
- 09.10 ANEMIAN JA REFLUKSIN
SELVITTELY LAPSILLA
- TARVITAANKO
ENDOSKOPIOITA?**
dos. Laura Merras-Salmio
(HYKS)
- 09.35 IBD:N JA PROKTIITIN
HOITO JA SEURANTA
PERUSTERVEYDENHUOLLOSSA**
LT Paulina Paavola-Sakki
(Helsingin kaupungin
sisätautipoliklinikat)
- 10.00 TAUKO**
- TAVALLISIA VATSAVAIVOJA**
- 10.20 ARVAAMATON ANUS –
PERUSTERVEYDENHUOLLON
PROKTOLOGIAA?**
LL Sinikka Salmenkylä (HYKS)
- 10.45 HANKALA TOIMINNALLINEN
RIPULI TAI UMMETUS – MITEN
HOIDAN?**
LT Jari Koskenpato (Helsinki)
- 11.05 TAHATON LAIHTUMINEN –
MITEN TUTKIN?**
LL Jussi Pohjonen (TAYS)
- 11.30 MIKÄ NAHAN ALLA PULLOTTAA
– TUNNISTA TAVALLISET TYRÄT
JA LEIKKAUSINDIKAATIOT**
dos. Jaana Vironen (HYKS)
- 11.55 TAUKO**

304D

Tätä työtä ei jaksata tervekään –
Olisiko työnohjauksesta apua?

YLÄVATSAN VAIVOJA

- 12.40 HANKALA ESOFAGIITTI EIKÄ PPI AUTA – MILLOIN FUNDOPLIKAATIO?**
LL Tuure Saarinen (HYKS)
- 13.10 MAKSA-ARVOT KOHOLLA - ONKO SYYTÄ HUOLEEN JA KUINKA ETENEN?**
dos. Perttu Arkkila (HYKS)
- 13.40 TIETOISKU SAPPKIVITAUDISTA**
LT Jukka Harju (HYKS)
- 13.55 TIETOISKU HAIMAN KYSTISISTÄ MUUTOKSISTA**
dos. Saira Kauhanen (TYKS)
- 14.10 TAUKO**

HOIDETAAN MYÖS SYY EIKÄ
VAIN SEURAUKSIA - LIHAVUUDEN
AKTIIVINEN HOITO

- 14.30 MIKSI OSA MEISTÄ LIHOO JA MIHIN KAIKKEEN VAIKEA JA SAIRAALLOINEN LIHAVUUS VAIKUTTAA?**
LT Milla Rosengård-Bärlund (HYKS)
- 14.55 TYÖKALUT LIHAVUUDEN HOITOON PERUSTERVEYDENHUOLLOSSA - UUSI LIHAVUUDEN KÄYPÄ HOITO-SUOSITUS TIIVISTETYNÄ**
prof. Kirsi Pietiläinen (HY)
- 15.20 NÄYTTÖÖN PERUSTUVAA HOITOA - LIHAVUUSKIRURGIA VAIKEAN JA SAIRAALLOISEN LIHAVUUDEN HOIDOSSA**
dos. Anne Juuti (HYKS)

LÄÄKÄRIN TYÖ- JA TOIMINTAKYVYN
ARVIOINTI

- 09.00 AVAUS**
- 09.05 TYÖNOHJAUKSEN MAHDOLLISUUDET LÄÄKÄRIN TYÖSSÄ**
emeritusprof. Jouko Lönnqvist (HY, THL, Konsultointi Jouko Lönnqvist)
- 09.30 ESIMIES, TUNNISTATKO TYÖNOHJAUKSEN EDUT LÄÄKÄRIN TYÖN OHJAAMISSA?**
yllilääkäri Soila Karreinen (STM)
- 09.55 OMAN ROOLIN JA TYÖTAVAN LÖYTÄMINEN TYÖYHTEISÖSSÄ**
työnohjaaja, työterveyshuollon el Kristiina Toivola (Työyhteisöpalvelu Työnilo)
- 10.20 NUOREN LÄÄKÄRIN HAASTEET JA MAHDOLLISUUDET – MISTÄ TUKEA?**
erikoistuva lääkäri Sara Launio
- 10.35 TAUKO**

TUTUSTU TYÖNOHJAUKSEEN!

- 11.00 LÄÄKÄRIN TYÖNOHJAUKSEN LYHYT OPPIMÄÄRÄ**
puheenjohtaja Marja-Liisa Portaankorva (Lääkärityönohjaajat alaosasto)
- 11.30 KOKEMUKSIA LÄÄKÄRIEN TYÖNOHJAUKSESTA**
työnohjaaja, työterveyshuollon el Kristiina Toivola (Työyhteisöpalvelu Työnilo)
- 12.00 LOPPUKESKUSTELU JA KOMMENTTIEN LÄPIKÄYNTI**

305A

Sote-uudistuksen ajankohtainen tilanne

- 13.30 AVAUS**
johtaja Heikki Pärnänen
(Suomen Lääkäriliitto)
- 13.35 HISTORIALLINEN KATSAUS 2000-LUVUN SOTE-UUDISTUKSEN AIEMPIIN ASKELEISIIN**
tutkimusprof. Ilmo Keskimäki
(THL)
- 14.00 SOTE-UUDISTUKSEN AJANKOHTAINEN TILANNE JA MALLIN PERUSRATKAISUT**
osastopäällikkö Kari Hakari
(STM)
- 14.30 TAUKO**
- 15.00 MITEN MALLI VAHVISTAISI PERUSTERVEYDENHUOLTOA KÄYTÄNNÖSSÄ?**
ylilääkäri Anu Niemi (THL)
- 15.20 MALLIN RAHOITUSRATKAISUT – NYKYISTÄ OIKEUDENMUKAISEMPI RESURSSIEN ALUEELLINEN JAKAANTUMINEN?**
tutkimusprof. Unto Häkkinen
(THL)
- 15.40 MALLIN REUNAEDHOT YKSITYISELLE PALVELUNTUOTANNOLLE – MIKÄ ON MAHDOLLISTA JA MIKÄ EI?**
lääkintöneuvos Sirkku Pikkujämsä (STM)
- 16.00 KOMMENTTIPUHEENVUOROT (MALLIN PLUSSAT JA MIINUKSET)**
puheenjohtaja Tuula Rajaniemi
(Suomen Lääkäriliitto)
palvelualuejohtaja Katariina Kauniskangas (Turun kaupunki)
sairaanhoitopiirin johtaja Ilkka Luoma (PPSHP)
johtava ylilääkäri Petri Bono
(Terveystalo)
- 16.40 LOPETUS**

306B

Potilaani on monisairas - onko olemassa käypää hoitoa?

- 13.30 MONISAIRAS POTILAS – TAVALLISIN POTILAS? JOHDANTO JA KOULUTUKSEN TAVOITTEET**
prof. Tuomas Koskela
(Tampereen yliopisto)
- 13.40 MIKSI KÄYPÄ HOITO MONISAIRAALLE? TAUSTAA KÄYPÄ HOITO -SUOSITUKSELLE**
prof. Juha Auvinen (Oulun yliopisto)
- 14.00 HOIDON JATKUVUUS, HOITOSUUNNITELMA, LÄÄKEHOIDON ARVIOINTI...? ONKO OLEMASSA TUTKITUSTI VAIKUTTAVIA KEINOJA MONISAIRAAAN POTILAAN HOIDOSSA?**
LT, yleislääketieteen el Ilona Mikkola (Duodecim)
- 14.30 GERIATRIN NÄKÖKULMA MONISAIRASTAVUUTEEN: MITÄ JOKAISEN LÄÄKÄRIN TULEE MUISTAA, KUN KOHTAA IÄKKÄÄN MONISAIRAAAN?**
geriatri Hanna Kerminen
(Tampereen yliopisto)
- 15.00 TAUKO**
- 15.30 MONISAIRAAAN POTILAAN KÄYPÄ HOITO -SUOSITUS POTILASTAPAUSTEN KAUTTA**
yleislääketieteen el, klin. opettaja Alekski Varinen
(Tampereen yliopisto)
- 16.15 YHTEENVETO JA MITEN TÄSTÄ ETEENPÄIN?**
prof. Tuomas Koskela
(Tampereen yliopisto)

307D

**Diagnoosi- ja hoitoviiveet -
Potilasturvallisuuden kasvava
haaste**

- 13.30** **DIAGNOOSI- JA HOITOTAVAT KORVATTUJEN POTILASVAHINKOJEN VIIMEAIKAISISSA KEHITYKSESSÄ**
prof. Eero Hirvensalo (PVK, HUS)
- 14.00** **VAHINKOKLINIKKA. EERO HIRVENSALO JA MAIJU WELLING ESITTÄVÄT OPETTAVIA POTILASVAHINKOTAPAUKSIA HOITOPROSESSIN HÄIRIÖISTÄ.**
prof. Eero Hirvensalo (HUS, Töölön sairaala),
LT Maiju Welling (PVK)
- 15.00** **TAUKO**
- 15.30** **YLEISET DIAGNOOSI- JA HOITOTAVAT PERUSTERVEYDENHUOLLON JA ERIKOISSAIRAANHOIDON RAJAPINNALLA. PERUSTERVEYDENHUOLLON JA ERIKOISSAIRAANHOIDON NÄKÖKULMAT.**
prof. Eero Hirvensalo (PVK, HUS),
LL Jarkko Suomela (PVK, Helsingin kaupunki),
LT Maiju Welling (PVK),
dos. Jarkko Pajarinen (PVK, HUS),
dos. Esko Kempainen (PVK, HUS),
dos. Eero Pekkonen (PVK, HUS)

308E

**Avohoidon käytännön
traumatologiaa**

- 13.30** **OSTEOPOROOTTISTEN RINTA- JA LANNERANGAN MURTUMIEN DIAGNOSTIIKAN JA HOITOLINJAN VALINNAN HAASTEET**
LT Jyrki Kankare (HUS)
- 14.00** **SORMIMURTUMIEN DIAGNOSTIIKKA JA HYVÄKSYTTÄVÄ HOITO**
dos. Eero Waris (HUS)
- 14.30** **TAUKO**
- 15.00** **POLVEN TRAUMAATTINEN JA DEGENERATIIVINEN KIERUKKAREPEÄMÄ: MILLOIN MRI JA OPERATIIVINEN HOITO OVAT PERUSTELTUJA?**
dos. Jan Lindahl (HUS)
- 15.30** **AKILLES-, QUADRICEPS- JA HAMSTRING- JÄNTEIDEN REPEÄMÄT: MIKSI YLEISLÄÄKÄRIN TÄYTYY NÄMÄ TUNNISTAA?**
LT Mikko Heinänen (HUS)