

TERVETULOA

MESSUKESKUS

8. - 10.1.2020

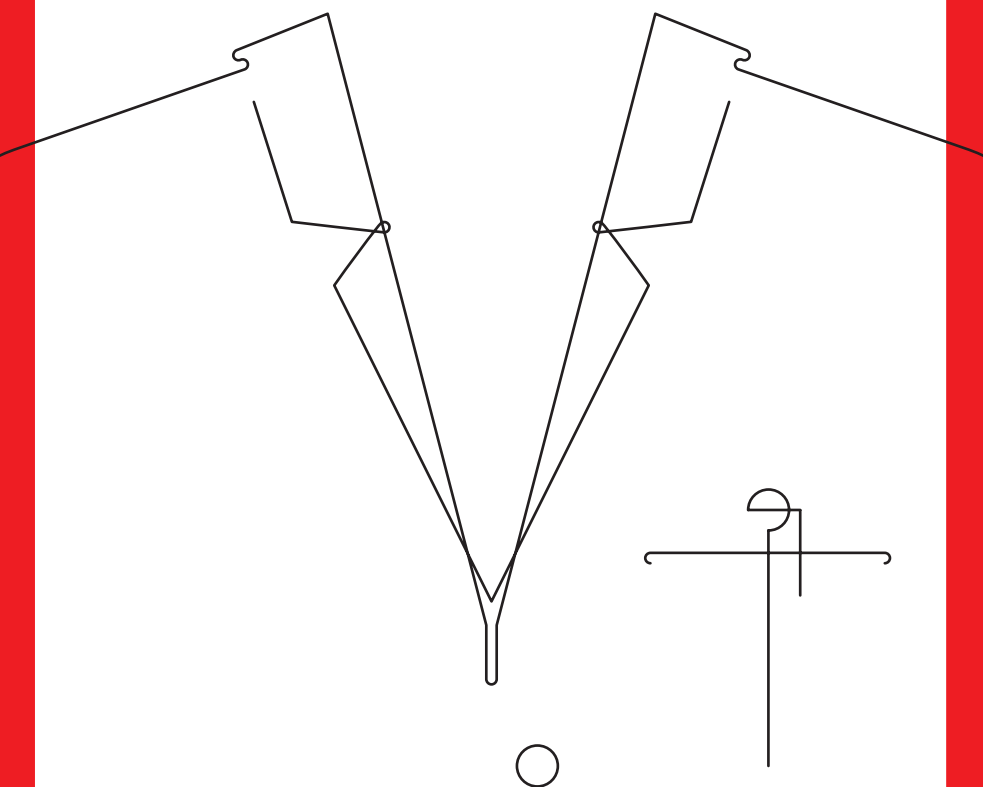

lääkäri $\frac{2}{2} \frac{0}{0}$

LÄÄKÄRIPÄIVÄT.FI

lääkäri $\frac{2}{2} \frac{0}{0}$

läkare $\frac{2}{2} \frac{0}{0}$

lääkäri $\frac{2}{2} \frac{0}{0}$

läkare $\frac{2}{2} \frac{0}{0}$

lääkäri $\frac{2}{2} \frac{0}{0}$

läkare $\frac{2}{2} \frac{0}{0}$

ENNAKKO-OHJELMA

Hyödyllistä tietoa tapahtumasta

ENNAKKO-OHJELMA

ILMOITTAUTUMINEN

Ilmoittautuminen alkaa perjantaina 1.11.2019 osoitteessa lääkiripäivät.fi.

Tapahtuman aikana 8.–10.1.2020 voit ilmoittautua myös Messukeskuksessa.

Puhelimitse emme ota ilmoittautumisia vastaan.

Ongelmatapauksissa ota yhteyttä laakaripaivat@laakariliitto.fi

OSALLISTUMISMAKSUT

Koko tapahtuma 429 euroa.

1 päivä 270 euroa.

Pienryhmän lisämaksu on 45 euroa/kurssi.

Monimuotokoulutuskurssin Taitoa tiedonhakuun ja tietoa taidonhakuun lisämaksu on 90 euroa.

Lääketieteen opiskelijat ja varusmiehet:

Koko tapahtuma 114 euroa, 1 päivä 65 euroa.

Eläkeläiset:

Koko tapahtuma 213 euroa, 1 päivä 110 euroa.

TULO-OHJE

Lähi- ja kaukojunat pysähtyvät Pasilan asemalla.

Bussit: Pasilan asemalle tulevat

Raitiovaunut: 7 ja 9

TAPAHTUMAN JÄRJESTÄVÄT

Suomen Lääkäriliitto

Suomalainen Lääkäriseura

Duodecim

Finska Läkaresällskapet

AVAJAISET

Avajaiset pidetään keskiviikkona 8.1.2020 klo 17.00 salissa 101.

Virallisen ohjelman jälkeen cocktail-tilaisuus salissa Valo. Avajaisiin ovat tervetulleita kaikki lääkärit ja näytteilleasettajat.

ILTAJUHLA

Iltajuhla torstaina 9.1.2020 alkaen klo 18.30 Apollo Live Club, Mannerheimintie 16, Helsinki.

Iltajuhla maksaa tapahtumaan osallistuvilta lääkäreiltä 45 euroa ja lääketieteen opiskelijoilta 30 euroa.

NÄYTTELY

Näyttelyyn osallistuminen on maksutonta. Näyttely on tarkoitettu vain lääkäreille, hammaslääkäreille, eläinlääkäreille, apteekkihenkilöstölle ja lääketieteen 4., 5. ja 6. vuosikurssin opiskelijoille.

Näyttely on avoinna

Keskiviikkona 8.1. klo 9.30–17.00

Torstaina 9.1. klo 9.30–18.00

Perjantaina 10.1. klo 9.30–15.30

KURSSIT

Messukeskuksen ovet aukeavat klo 7.00, kurssit alkavat porrastetusti klo 8.00 alkaen.

Iltapäivän kurssit alkavat klo 13.30.

Katso Kolmiosairaan ja Töölön sairaalan kurssien alkamisajat erikseen.

Taitto: Ritanen, Kormanen & Co.

Painopaikka: PunaMusta

LOUNASSYMPIOSIUMIT**KLO 11.30–12.30****KESKIVIIKKO****Uudet tuulet tulehduksellisten suolis-
tosairauksien hoidossa**

dos., gastroenterologian ja sisätauti-
erikoislääkäri Perttu Arkkila, HUS,
vatsakeskus

järjestäjä: Orion Pharma Oy

**Mikrobisto, terveys ja elintapasai-
raudet**

tutkimuspäällikkö Eveliina Munukka,
Turun yliopisto, Auria Biopankki

järjestäjä: Biocodex

TORSTAI**Miten etsiä eteisvärinä?**

kardiologian erikoislääkäri Mika
Lehto, HUS sydän- ja keuhkokeskus

järjestäjä: Bristol-Myers Squibb
Pfizer Allianssi

PERJANTAI**Valtimotaudin kehittyvä hoito**

kardiologian erikoislääkäri Ville Kytö,
TYKS sydänkeskus

järjestäjä: Bayer

AREENA-LAVAN DEBATIT**KLO 14.00–15.00****KESKIVIIKKO****Ikärasismia vai ei?**

pj., LL, työterveyshuollon erikois-
lääkäri Kari Mäkelä, Keskinäinen
Eläkevakuutusyhtiö Ilmarinen

va. hallintoylilääkäri Teppo Heikkilä,
HUS

dos., senior medical advisor Jarmo
Karpakka, Mehiläinen
oikeuslääketieteen erikoislääkäri
Aulikki Wallin

TORSTAI**Hyvä huono kollegiaalisuus**

pj., Jan Schugk, Suomen Lääkäriliiton
luottamusneuvosto

LL Jesper Perälä, Nuorten Lääkärien
Yhdistys

Ylilääkäri Ritva Halila, STM

PERJANTAI**Neljännesvuosisata priorisointia –
miksi mitään ei tapahdu**

pj., terveyspolitiikan asiantuntija Lauri
Vuorenkoski, Lääkäriliitto

dos., pj. Samuli Saarni Lääkäriliitto

dos., strategiajohtaja Liisa-Maria
Voipio-Pulkki, STM

PÄÄLUENNOT**Klo 12.45–13.15****Sali Oker-Blom**

Keskiviikko 8.1.2020

Ilmastonmuutoksen terveysdimensiot

päisihteeri Petteri Taalas,

Maailman ilmatieteen järjestö

Torstai 9.1.2020

**Lääkärin haasteet terveyshuuhan
maailmassa**

prof. Juhani Knuuti,

Turun yliopisto ja TYKS

puheenjohtaja Tatu Han,

Vastalääke ry

Perjantaina 10.1.2020

Pohjola-palkinnon saaja

POIMINTOJA AREENA-LAVAN OHJELMASTA

KESKIVIIKKO 8.1.2020

11.00

Yhteistyöllä työkykyä Keski-Suomessa

Työterveyshuolto tukemassa yhteistyöllä julkista terveydenhuoltoa Keski-Suomessa. Tuloksena työkykyiset työntekijät tuottavuutta kasvattamassa.

Aiheesta keskustelemassa:

Irja Korhonen, ylilääkäri, toimitusjohtaja, Työterveys Aalto Oy
Liisa Pekkanen, LT, ortopedian ja traumatologian erikoislääkäri, Keski-Suomen Keskussairaala
Visa Kervinen, asiantuntijalääkäri, Keski-Suomen sairaanhoitopiiri, TYÖKE-hanke
Paneelin vetäjänä Kaj Husman, professori emeritus, Itä-Suomen yliopisto

12.00

Näin otat tietoturvan osaksi arjen toimintaasi

Huoltovarmuuskeskuksen Kyber-Terveys-hankkeen asiantuntijat
Puheenvuoron tarjoaa Duodecim

13.30

Etävastaanotot muuttavat terveydenhuollon ammattilaisten työtä

Erilaisten etävastaanottojen muodot ovat nopeassa tahdissa lisääntyneet ja muuttavat paitsi toimialaa, myös terveydenhuollon ammattilaisten työtä.

Annette Kainu, yksikönjohtaja ja vastaava lääkäri, Terveystalo Digi-terveys

TORSTAI 9.1.2020

11.00

Depression Käypä hoito -suositus päivitetty 2020-luvulle

Depression hoitosuositus on päivitetty ja julkaistu vuoden alussa. Professori Erkki Isometsä esittelee suosituksen avainkohdat ja keskeiset muutokset. Puheenvuoron tarjoaa Duodecim

11.30

Digiklinikka - voiko tehokas olla laadukasta

Essi Kainonen, vastaava lääkäri, Mehiläinen Digiklinikka sekä johtaja, Terveystalo

12.30

Tietoturva nyt! Missä on sairaalan tietoturvan heikoin lenkki?

Uhkina haitta- ja kirstysohjelmat, tietojen kalastelu, käyttövirheet.

Aiheesta keskustelemassa tietoturva-asiantuntija Perttu Halonen, Kyberturvallisuuskeskus ja tietoturvapääällikkö Jenni Siermala, SoteDigi. Haastattelijana tietoturva-asiantuntija Petri Tolonen Huoltovarmuuskeskus, Kyber-Terveys-hanke

13.30

Elämänlaatua potilaalle ja kustannusvaikuttavuutta yhteiskunnalle – esimerkkinä eteiväriä

Bayerin terveystalouden asiantuntija Niina Säävuori haastattelee kliinikkoa

15.30

Etulinjan psykiatria Keravalla – HUS Psykiatrian ja Keravan kaupungin integraatiomalli

Suuri valikko erikoissairaanhoidon näyttöön perustuvia hoitoja saatavilla jo perusterveydenhuollossa. HUSin

ja Keravan kaupungin integraatiomallista kertovat HUS Psykiatrian toimialajohtaja Matti Holi ja Keravan kaupungin terveystalouden johtaja Markus Paananen.

16.00

Avustustyö maailmalla – ammatillisesta kehitystä ja ajatuksia suomalaisen terveydenhoitoon

Mitä kansainvälisessä avustustyössä toimiminen tuo takaisin oman organisaation päivittäiseen työhön sekä suomalaisen terveydenhuollon valmiuteen ja varautumiseen? Miten pystyt kehittämään ammatillisesti kansainvälisten komennusten kautta? Aiheesta keskustelemassa Punaisen Ristin avustustyössä olleita lääkäreitä. Keskustelun tarjoaa Punainen Risti

PERJANTAI 10.1.2020

11.00

Lääkkeiden ympäristöluokitus tueksi lääkkeenmäärittämiseen

Lääkkeiden ympäristövaikutuksista tulee jatkuvasti enemmän kysymyksiä. Ajankohtaisessa paneelikeskustelussa käsitellään konkreettisten esimerkkien avulla sitä, miten lääkkeiden ympäristövaikutuksiin liittyvää tietoa voidaan tuoda tueksi lääkärin päätöksentekoon ja potilaan ohjeistamiseen lääkkeitä koskevan erillisen lääkkeitä koskevan prosessin eri vaiheissa.

Aiheesta keskustelemassa:

Minna Jacobson, myynnin johtaja (paneelin puheenjohtaja)
Elli Leppä, kehitysproviisori (FT)
Hanna Rintala, yleislääkäri

13.00

Lääkehoito osana lihavuuden hyvää hoitoa ja potilaan elintapamuutosten tukena

Andre Heikius, painonhallintalääkäri, Suomen Lihavuuslääkäriyhdistyksen toiminnanjohtaja
Puheenvuoron tarjoaa Navamedic

13.30

WiseMotion – Aivoterveyttä luovan liikkeen avulla

Menetelmä parantaa aivoterveyttä ja kehollisia taitoja neurotieteen, hengityksen ja liikkeen avulla. Menetelmä on kehitetty perustuen tanssin, kampailulajien ja meditaation neurotieteellisiin tutkimustuloksiin.

Hanna Poikonen, PhD
Founder of the WiseMotion Community
University Health Care Research Center, Faculty of Medicine and Health, Örebro University
IADMS Dance for Health Task Force



**DIGIT POPUP ESITTELEE ALAN INNOVAATIOT,
UUDET DIGIRATKAISUT JA KATSAUKSET TULEVAISUUTEEN.**

Itsenäinen asuminen kotona

Genomitieto tuo lisäarvoa terveydenhuoltoon

Uusia digitaalisia palveluja niin yksilön avuksi kuin lääkärin työn tueksi

Tekoälyn ja muiden uusien teknologioiden hyödyntäminen terveydenhuollossa

Kanta 2.0 lääkärin apuna

Kliinisen laadun ja hoitovajeen mittaus tehostaa terveydenhuoltoa

Potilasturvallisuus laitteiden, tarvikkeiden ja ohjelmistojen käytössä

Lääkärin ja insinöörin yhteistyö tuo uusia ratkaisuja

Lääkäri kehittäjänä hyödyntäen sairaaloiden kehitysympäristöjä

Hyvinvoinnin edistäminen itseään mittaamalla

Nopea kuntoutuminen palauttaa takaisin työelämään

Digisoteuttamo tulee!

Tulevaisuuden terveystalokeskusmalli



Puheenjohtaja Samuli Saarni. Kuva: Mikko Käkälä

Tervetuloa käynnistämään vuosi kouluttautumisen ja kollegoiden parissa! Vuoden merkittävimmästä Lääkäri-tapahtumasta löytyy jokaiselle kiinnostavaa uutta.

Lääkärit kestävän kehityksen äärellä

Lääkäri 2020 -tapahtuman erityisenä teemana on Terveys ja kestävä kehitys. Teema tuskin voisi olla

ajankohtaisempi ja sitä valotetaan tapahtumassa monelta suunnalta.

Kestäväällä kehityksellä ajatellaan usein ensisijaisesti ympäristökysymyksiä. Ilmastonmuutoksen seuraukset vaikuttavatkin terveydenhuoltoon monin tavoin, alkaen laajamittaisista kansainvälisistä muuttoliikkeistä jotka järjestyvät poliittisia järjestelmiä ja tuovat uudenlaisia potilaita ja terveysongelmia Suomeenkin.

Taloudellinen kestävyys on keskeinen osa terveydenhuollon kestävää kehitystä. Priorisointikeskustelua tullaan käymään Lääkäri 2020 -tapahtumassakin, mutta käytännössä jokainen lääkäri on taloudellinen vaikuttaja valitessaan potilailleen hoitoja. Vaikuttavien hoitojen käyttö ja turhien hoitojen tunnistaminen ovat kestävää kehitystä parhaimmillaan.

Sosiaalinen kestävyys on kolmas kestävä kehityksen osa-alue. Sosioekonomiset terveyserot näkyvät tavalla tai toisella useimpien

lääkäreiden vastaanotoilla, eikä järjestelmämme ole syytön niiden sitkeään esiintymiseen. Mitä voisimme tehdä asialle?

Lääkärien oma kouluttautuminen on keskeinen osa terveydenhuollon kestävää kehitystä. Osaavat, tietonsa ajan tasalla pitävät ja hyvät kollegasuhteet omaavat lääkärit ovat kestävä terveydenhuoltojärjestelmän perusta. Tähän Lääkäri 2020 -tapahtuma luo vuoden parhaat puitteet.

Tarjolla on jälleen erittäin laaja-alainen kattaus kiinnostavia kursseja, joista löytyy toivottavasti jokaiselle jotakin. Maksullisten kurssien lisäksi merkittävä osa ohjelmasta on kaikille lääkäreille avointa: pääluennot, paneelikeskustelut, debaattit, näyttely ja avajaiset. Samalla voit tavata kollegoja ja päivittää kuulumiset.

Työssä viihtyminen on kestävä työelämän kannalta välttämätöntä. Paras tapa viihtyä työssä tammikuussa on olla työstä pois ja osallistua Lääkäripäiville!





Professori Juhani Knuutin mielestä lääkärien pitää tuoda osaamistaan aktiivisesti esiin myös sosiaalisessa mediassa.

Faktoilla terveyshuuhaata vastaan

Juhani Knuuti on tällä hetkellä sapattivapaalla vakituisesta toimestaan TYKS:stä. Hän toimii vierailevana professorina

Leidenin yliopistossa Hollannissa ja kirjoittaa samalla kirjaa terveyshuuhaasta, jota vastaan hän on taistellut useita vuosia.

– Kaikki lähti klassisesta harmitelusta, että liikkeellä on tosi paljon virheellistä tietoa, ja kaikki muut paitsi alan ammattilaiset osallistuvat keskusteluun. Sitten tajusin, että toimin itse samoin: taivastelen, mutta en tee mitään. Joten aloin tehdä, Knuuti kertoo.

– Minulle oli arvoitus, osaisinko kirjoittaa kiinnostavasti ja yleisjuisesti, mutta ryhdyin hommiin. On turha pelätä kollegojen mahdollisesti kriittisiä kommentteja – somessa on niin paljon soopaa, että kaikki oikea tieto on hyväksi.

Väärää tietoa Knuutin mukaan on liikkeellä erityisesti ravinnosta ja kroonisista elintapasairauksista.

– Varsinkin ravintoasioista on yhtä paljon mielipiteitä kuin on ihmisiäkin. Jokainen syö, joten on mielestään asiantuntija, Knuuti toteaa.

Ihminen on helposti höynäytettävissä. Jos joku esittää monimutkaiseen ongelmaan yksinkertaisen ratkaisun, siihen helposti tartutaan. Knuuti puhuu vahvistusharhasta: kun ihminen ensin hurahtaa johonkin asiaan, sen jälkeen hän etsii vain sellaista tietoa, joka tukee sitä, ja sivuuttaa muun tiedon.

Osa väärästä tiedosta on vaaraton, mutta osa suorastaan vaarallista, esimerkiksi rokotusten vastustaminen tai uskomushoitojen tyrkyttäminen haavoittuvassa asemassa oleville kuten syöpäsairaille.

– Lääkärien pitää tuoda osaamistaan aktiivisesti esiin myös somessa.

Somessa on niin paljon soopaa, että kaikki oikea tieto on hyväksi.

Yhä harvempi suomalainen etsii uutisia lehdistä tai televisiosta, yhä useampi verkosta ja somesta. Lääkäri-en pitää olla siellä, missä ihmiset ovat, ja tuotettava tietoa huuhaan vastapainoksi, Knuuti korostaa.

Knuuti on ollut taustavoimana myös lääketieteen opiskelijoiden Vastalääke ry:lle. Se on Turun lääketieteellisen tiedekunnan opiskelijoiden perustama yhdistys, jonka tavoitteena on tuoda esiin terveyteen ja hyvinvointiin liittyvää tietoa kansantajuisesti ja helppolukuisesti.

– Turkulaiset opiskelijat ovat olleet tosi innostuneita asiasta. Saimme opetus- ja kulttuuriministeriöltä rahoitusta, jonka avulla voimme kouluttaa opiskelijoita viestimään. Muidenkin lääketieteellisen tiedekuntien opiskelijat ovat kiinnostuneita asiasta, ja tavoitteena on, että vastaava koulutus laajenisi koko maahan. Toiveena on,

että muutamassa vuodessa saamme sata uutta lääkäriä someen, Knuuti kertoo.

Teksti: Sari Kosonen

!

**PROFESSORI
JUHANI KNUUTI JA
VASTALÄÄKE RY:N
PUHEENJOHTAJA
TATU HAN PITÄVÄT
LÄÄKÄRI 2020
-TAPAHTUMAN
PÄÄLUENNON
"LÄÄKÄRIN
HAASTEET
TERVEYSHUHAAN
MAAILMASSA"**

**TORSTAINA 9.1.
KLO 12.45 - 13.15.**



Food and Agriculture
Organization
United Nations

Petteri Taalas. Kuva: FAO/Roberto Cenciarelli



riculture
of the
ns

Petteri Taalas johtaa Maailman ilmatieteen järjestöä Genevessä. Lääkäripäivillä hän avaa ilmastonmuutoksen vaikutuksia terveyteen.

Ilmastonmuutos on terveyskysymys

Petteri Taalas jos kuka vaikuttaa kansainvälisen ilmastotutkimuksen ytimeensä. Hän johtaa YK:n alaista

Maailman ilmatieteen järjestöä WMO:a ja samalla hallitusten välisen ilmastopaneelin IPCC:n sihteeristöä.

Tänä vuonna IPCC:n raportit maankäytöstä, merestä ja jäästä ovat saaneet valtavaa huomiota. Ilmastonmuutoksen vaikutuksesta terveyteen olemme kuulleet vähemmän. Tiedetäänkö siitä riittävästi?

- Bio- ja lääketieteessä on fysiikkaa vaikeampi ennustaa, mitä eksaktisti tapahtuu. Puhutaan enemmän todennäköisyyksistä ja riskeistä, Taalas toteaa.

Taalas tekee tiivistä yhteistyötä muun muassa terveysjärjestö WHO:n ja ruokajärjestö FAO:n kanssa.

Globalissa mittakaavassa ilmastonmuutos pahentaa nälkäongelmaa, ja erityisesti kuivuva Afrikka kärsii.

Samalla kun ilmastonmuutos siirtää kasvillisuusvyöhykkeitä, myös vektoriläpäläiset sairaudet leviävät.

- Etelä-Euroopassa varaudutaan malariaan ja dengue-kuumeeseen. Suomi ei ole vaaravyöhykkeessä, mutta puutiaisten levittämät sairaudet ovat yleistyneet samasta syystä.

Suomessa tärkeitä kysymyksiä ovat helleaaltojen lisääntyminen ja hengitysilmän laatu. Vuoden 2010 helteillä kuolleisuus nousi, osittain Venäjällä

**Ilmastomuutoksen torjunnalla on
suotuisia vaikutuksia paitsi luonnolle myös terveydelle.
Esimerkiksi fossiilisista polttoaineista luopuminen
vähentää haitallisia pienhiukkasia.**

riehuvien metsä- ja turvepalojen vuoksi. Itänaapurissa ylimääräisiä kuolemia kertyi yli 50 000.

Ilmastomuutoksen torjunnalla on suotuisia vaikutuksia paitsi luonnolle myös terveydelle. Esimerkiksi fossiilisista polttoaineista luopuminen vähentää haitallisia pienhiukkasia.

Kevyen liikenteen suosiminen ja punaisen lihan käytön vähentäminen edistävät terveyttä. Taalas näkee, että lääkärikunnalla voisikin olla roolia tällaisiin elämäntapoihin kannustamisessa.

Taalas on herättänyt keskustelua kritisoidessaan mediaa ilmastopaniikin lietsomisesta. Ilmastoahdistusta näkyy erityisesti nuorilla ihmisillä.

- Omana opiskeluaikana pelkäsimme ydinsotaa, marssimme rauhan puolesta ja suunnittelimme muuttua Uuteen-Seelantiin. Se vaikutti merkittävästi psyykeen.

Taalas haluaisikin paineen kohdistuvan enemmän julkiseen päätöksentekoon ja yksityisiin investointeihin. Yksilön valintojen tulisi perustua mieluummin palkitsevuuteen kuin ahdistukseen.

- Ajan hybridautoa, veneilen sähkömoottorilla ja lämmitän ilmalämpöpumpulla. Siitä tulee hyvä mieli. Yhteiskunnan tulee tehdä hyvät valinnat houkutteleviksi ja taloudellisesti järkeviksi.

Teksti: Laura Manninen

TERVETULOA

MESSUKESKUS

8. - 10.1.2020

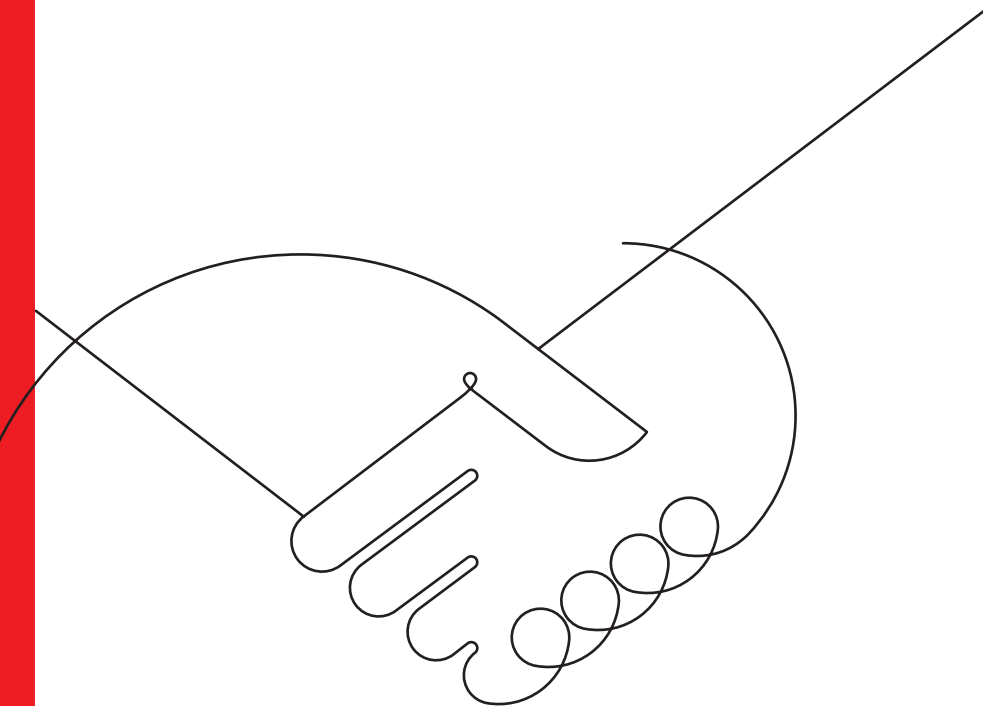

lääkäri $\frac{2}{2} \frac{0}{0}$

LÄÄKÄRIPÄIVÄT.FI

ENNAKKO-OHJELMA

K E

T O

P E

ENNAKKO-OHJELMA

lääkäri $\frac{2}{2} \frac{0}{0}$

Lääkäri 2020 -tapahtuma käsittelee terveyttä ja kestävää kehitystä. Teema on samalla vanha ja uusi: käsite syntyi yli 30 vuotta sitten, mutta ilmastonmuutoksesta puhutaan nyt vakavammin äänenpainoin kuin koskaan aiemmin. Eikä keskustelu voi olla ulottumatta terveydenhuoltoonkin.

Kestävä kehitys on ilmastonmuutosta laajempi teema, joka sisältää ekologisen kestävyuden lisäksi sosiaalisen, taloudellisen ja kulttuurisen ulottuvuuden. Näitä kaikkia näkökulmia ohjelmamme tarjoaa. Pohdimme muun muassa terveyserojen sosio-ekonomisia taustoja, terveydenhuollon rajallisten resurssien kohdentamista ja medikalisaation vaaroja.

Lääkärin oma kestävyys näkyy kurssivalikoimassa. Mistä löytyy

voimavaroja työssäjaksamiseen, kun kaikki muuttuu? Voiko virheistä oppia, että miten potilasvahingon jälkeen pääsee eteenpäin?

Valtakunnan laajin tapahtuma tarjoaa tuttuun tapaan myös käytännönläheistä koulutusta. Osallistujat pääsevät syventymään esimerkiksi EKG-tulkintaan, yleisimpiin injektioihin, selkävivun syihin sekä unihäiriöiden hoitamiseen.

Laadukkaasta ja kattavasta ohjelmatarjonnasta jokainen löytää varmasti omat suosikkinsa. Kaikille avoimia kursseja on tarjolla jokaisena päivänä ja näyttelyalueen runsas ja monipuolinen ohjelma houkuttelee tutustumaan.

Ilmoittaudu sinäkin mukaan ja tule aloittamaan vuosi hyvässä seurassa!

läkare $\frac{2}{2} \mid \frac{0}{0}$

Läkare 2020-evenemanget behandlar hälsa och hållbar utveckling. Temat nygammalt: konceptet föddes över 30 år sedan, men numera diskuteras klimatförändringen i allvarigare tongångar än någonsin tidigare. Vi kan inte undgå att debatten sträcker sig även till hälsovården.

Hållbar utveckling är ett bredare tema än klimatförändringen, som utöver ekologisk hållbarhet även omfattar en social, ekonomisk och kulturell dimension. Vårt program erbjuder alla dessa perspektiv. Vi funderar bland annat på socioekonomisk bakgrunder till ojämlikhet i hälsotillstånd, riktning av begränsade resurser för hälsovård och farorna med medikalisering.

I kursutbudet företräds läkarens egen ork. Var hittar jag resurser för att orka i arbetet när allting förändras? Kan jag lära mig av misstag och hur kan jag gå vidare efter en patient-skada?

Som vanligt erbjuder landets största evenemang även pragmatisk utbildning. Till exempel kan deltagarna fördjupa sig i EKG-tolkning, vanliga injektioner, orsaker till ryggvärk och vård av sömnstörningar.

Var och en hittar säkert sin egen favorit bland vårt breda kvalitetsutbud. Öppna kurser finns tillgängliga varje dag och utställningsområdets rikliga och varierade program lockar till deltagande.

Anmäl dig och kom med och börja året i gott sällskap!

TERVETULOA

PÄÄLUENTO

12.45 - 13.15

Ilmastonmuutoksen terveysdimensiot

A photograph of Petteri Taalas, the Executive Director of the World Meteorological Organization, speaking at a podium. He is wearing a dark suit and a patterned tie. The background features the United Nations logo and the text 'GENEVA NATIONS UN' and 'NATIONS GENEVA'.

Petteri
Taalas

Maailman ilmatieteen järjestö

lääkäri $\frac{2}{2} \frac{0}{0}$

LÄÄKÄRIPÄIVÄT.FI

KESKIVIIKKO 8.1.2020

K E

KESKIVIIKKO 8.1.2020

KESKIVIIKKO

Keskiviikkona kurssipöytään katetaan vatsan alueen vaivat. Pienryhmäkurssveja tarjolla mm. ortopediaa (Töölön sairaalassa) ja EKG:n tulkintaa sekä aamu-että iltapäivässä.

Voiko lääkäri tehdä sosioekonomisille terveyseroille jotakin? Näkökulmia esillä mm. vanhenemisesta, syövästä ja psykiatrisesta tasavertaisuudesta.

Opioidien käyttöä pohditaan aamupäivän sessiossa. Kuinka lääkäri voi kehittää vuorovaikutustaan, jos potilas on takertuva tai hyvin varauksellinen? Ymmärrysapua yleislääkärille tarjolla iltapäivässä.

Vaihdevuosi-ikäisen hormonihoidon hyödyt ja haitat puntaroidaan iltapäiväkurssilla. Hauraan vanhuksen toimintakyvyn tukemista akuuteissa tilanteissa käydään läpi iltapäivällä.

Tietoturva-asioita käsitellään osana potilasturvallisuutta.

Kansainvälinen, tieteellinen symposiumi papilloomaviruksista, rokotuksista ja pään / kaulan alueen syöivistä on myös ohjelmassa. Monipuolinen tarjonta takaa uutta ja ajankohtaista lääkäreille.

KESKIVIIKKO

100P

Ortopediset kliiniset tutkimusmenetelmät (pienryhmä)

- 09.00 AVAUS JA TAVOITTEET**
prof. Eero Hirvensalo (HUS)
- 09.10 KÄSIPOTILAS**
dos. Eero Waris (HUS, Töölön sairaala)
- 09.20 OLKAPOTILAS**
dos. Jarkko Pajarinen (HUS)
- 09.30 SELKÄPOTILAS**
LT Jyrki Kankare (HUS)
- 09.40 POLVIPOTILAS**
dos. Jan Lindahl (HUS, Töölön sairaala)
- 09.50 NILKKAPOTILAS**
prof. Eero Hirvensalo (HUS)
- 10.00 KESKUSTELU**
- 10.15 TAUKO**
- 10.35 JAKAUTUMINEN RYHMIIN**
(5 ryhmää)
- 10.45 PIENRYHMÄOPETUKSET**
2 x 45 min
- 12.15 TAUKO**
- 12.55 PIENRYHMÄOPETUKSET**
3 x 45 min

HUOM: Kurssi järjestetään Töölön sairaalassa. Osallistujamäärä on rajattu 40:een. Osallistujat otetaan ilmoittautumisjärjestyksessä, ja osallistua voivat vain vahvistuksen saaneet. Pienryhmäkurssit ovat vain lääkäreille. Pienryhmän lisämaksu on 45 euroa.

101

Vatsanpuruja aina vaan - miten eteenpäin

- 08.15 KELIAKIADIAGNOOSIIN EI TARVITA AINA BIOPSIAA – KRITERIT MUUTTUIVAT**
dos. Kalle Kurppa (TAYS)
- 08.35 PERUSTERVEYDENHUOLLON ROOLI KOLOREKTAALISYÖVÄN HOITOKETJUSSA**
dos. Anna Lepistö (HUS)
- 08.55 POTILAAN PROKTOLOGINEN TUTKIMINEN**
erikoislääkäri Sinikka Salmenkylä (HUS)
- 09.15 KIPUA JA VERTA – PUKAMAT VAI FISSUURA?**
erikoislääkäri Alexandre Santos (HUS)
- 09.35 TAUKO**
- 10.05 AIKUISEN PITKITTYYNEEN RIPULIN PERUSTUTKIMUKSET JA HOITO**
dos. Kalle Jokelainen (HUS)
- 10.30 KYSYMYKSIÄ JA VASTAUKSIA IBD:STÄ POTILASTAPAUSTEN VALOSSA**
LT Johanna Haapamäki (HUS)
- 10.55 TURVOTTAA JA PIERETTÄÄ – MIKÄ IBS:N AVUKSI?**
LT Jari Punkkinen (HUS)
- 11.20 TAUKO**
- 11.50 VERTA LAPSEN ULOSTEESTA – MITÄ TEEN?**
erikoislääkäri Tytti Jaakkola (HUS)
- 12.15 KUN LAPSEN TAI NUOREN VATSAKIPU PITKITTYY**
dos. Laura Merras-Salmio (HUS)
- 12.40 ITKUISEN VAUVAN VATSAVAIVAT**
erikoislääkäri Saara Leskinen (KYS)
- 13.05 PÄÄTÖS**

102

Terveyserot 2020: Mitä lääkäri voi tehdä sosioekonomisille terveyseroille? (kaikille avoin)

- 08.30 TERVEYSEROT 2020: MITEN TÄHÄN ON TULTU? (JOHDANTO AIHEESEEN, ALAN TUTKIMUKSEEN)**
prof. Ossi Rahkonen (Helsingin yliopisto)
- 09.00 KAIKKI IHMISET SYNTYVÄT VAPAINA JA TASAVERTAISINA – SYNTYMÄN SOSIO-EKONOMIAA SUOMESSA**
dos., apulaisprofessori Jukka Uotila (TAYS)
- 09.30 LASTEN JA NUORTEN SOSIOEKONOMISET TERVEYSEROT**
prof. Arja Rimpelä (Tampereen yliopisto)
- 10.00 TAUKO**
- 10.15 ONKO SYÖPÄ TASAVERTAISEN?**
prof. Eero Pukkala (Syöpärekisteri)
- 10.40 PSYKIATRINEN SAIRASTAVUUS JA SOSIOEKONOMISET TEKIJÄT – SYYY VAI SEURAUUS?**
varadekaani Sami Pirkola (Tampereen yliopisto)
- 11.10 VANHENEMMEKO TASAVERTAISESTI?**
TtT Linda Enroth (Tampereen yliopisto)
- 11.40 KESKUSTELU, PÄÄTÖS**

HUOM: Kurssi on avoin kaikille Lääkäri 2020 ta-
pahtumaan osallistujille, myös näyttelykävijöille.

103

Resurssien rajallisuus edellyttää kohdentamista

- 08.15 JOHDATUS TERVEYDENHUOLLON MENETELMIEN ARVIOINTIIN**
dos., pääsihteeri Ilona Autti-Rämö (STM/PALKO)
- 08.40 VAIHTOEHTOIS-KUSTANNUSTEN MERKITYS PÄÄTÖKSENTEOSSA**
arviointijohtaja Pekka Rissanen (THL)
- 09.05 TIEDOLLA VAI TIEDOTONTA JOHTAMISTA?**
terveydenhuollon hallinnon professori Minna Kaila (Helsingin yliopisto)
- 09.30 VIESTISEINÄN PURKU**
- 09.35 TAUKO**
- 10.05 PÄÄTÖKSENTEKIJÄN TUSKA - MITEN OHJATAAN SISÄLLÖLLISESTI?**
prof., arviointiyliääkäri Miia Turpeinen (OYS)
- 10.30 POLIITTINEN PÄÄTÖKSENTEKO JA VAIKUTTAMINEN**
kansanedustaja Aki Lindén (Eduskunta)
- 10.55 RESURSSIEN OIKEUDENMUKAISEN KOHDENTAMISEN RATKAISUMAHDOLLISUUKSIA**
puheenjohtaja, terveydenhuollon etiikan dos. Samuli Saarni (Lääkäriliitto)
- 11.20 VIESTISEINÄN PURKU JA KESKUSTELUA**

Prevention of HPV-associated oropharyngeal squamous cell cancer (OPSCC)

EPIDEMIOLOGY OF OPSCC

09.00 WORD-WIDE OCCURRENCE OF OROPHARYNGEAL CANCER

Dr. Tuomas Lehtinen Finnish Cancer Center Mid (FICAN-Mid)

09.30 OROPHARYNGEAL CANCER TRENDS IN THE NORDIC COUNTRIES

Dr. Iacopo Baussano International Agency for Research on Cancer (IARC)

10.00 FAMILIAL OCCURRENCE OF OPSCC AND OTHER HPV-ASSOCIATED CANCERS

Dr. Kari Hemminki Deutsches Krebsforschungszentrum (DKFZ)

10.30 BREAK

BIOLOGICAL BASIS AND MEANS OF OPSCC ELIMINATION

11.00 THE RELATIVE ROLE OF HPV IN OROPHARYNGEAL CANCER

Dr. Massimo Tommasino (IARC)

11.30 EFFICACY OF VACCINATION AGAINST OROPHARYNGEAL HPV INFECTION

Dr. Dan Apter Family Federation Finland (FFF)

12.00 BREAK

13.00 SCREENING OF HPV-ASSOCIATED OPSCC – THE HAMBURG TRIAL

Dr. Michael Pawlita (DKFZ)

13.30 RISK-STRATIFIED SCREENING OF OPSCC – THE FINNISH TRIAL

Dr. Matti Lehtinen Finnish Institute for Health and Welfare (THL)

14.00 BREAK

COST-EFFECTIVENESS OF OPSCC ELIMINATION

14.30 MANAGEMENT OF HPV-POSITIVE AND HPV-NEGATIVE OPSCC

Dr. Antti Mäkitie (University of Helsinki)

15.00 COST-EFFECTIVENESS OF ELIMINATING HPV-ASSOCIATED OPSCC

Dr. Simopekka Vänskä (THL)

15.30 ERADICATION OF ONCOGENIC HPV TYPES – THE ULTIMATE GOAL

Dr. Joakim Dillner (Karolinska Institute)

105

Ei-alkoholista riippuva rasvamaksatauti - alidiagnosoitu ongelma

- 09.00** **PATOGENEESI JA DIAGNOSTISET KEINOT**
prof. Hannele Yki-Järvinen (Helsingin yliopisto)
- 09.25** **MITEN PÄÄSIN NAFLD-KIRROOSIN JÄLJILLE? POTILASTAPAUKSIA**
yleislääketieteen erikoislääkäri, diabetologi Anita Nikkola (Oma Lääkärisi Matinkylä, Espoon diabeteskeskus)
- 09.45** **ERIKOISSAIRAANHOIDON TEHTÄVÄT**
dos. Perttu Arkkila (HUS, Vatsakeskus)
- 10.10** **PEDIATRIN NÄKÖKULMA**
dos. Risto Lapatto (HYKS ja HY Lastenlinna)
- 10.30** **TAUKO**
- 11.00** **LAIHDUTUS JA RUOKAVALIOHOITO**
prof. Ursula Schwab (Itä-Suomen yliopisto ja KYS)
- 11.25** **LÄÄKEHOITO**
prof. Eero Mervaala (Helsingin yliopisto)
- 11.50** **LIHAVUUSKIRURGIAN MAHDOLLISUUDET**

106

Opioidi vai ei

- 08.30** **OPIOIDIT: HYVÄT, PAHAT JA RUMAT**
prof. Eija Kalso (Helsingin yliopisto ja HUS)
- 08.55** **ONKO SUOMESSA OPIOIDIKRIISI? KIPUKLINIKAN JA VALVIRAN NÄKEMYS**
ylilääkäri Katri Hamunen (HUS)
ylilääkäri Riitta Pöllänen (Valvira)
- 09.10** **VUOROVAIKUTUS OPIOIDIHAKUISEN POTILAAN KANSSA**
PsT Reetta Sipilä (HYKS, Kipuklinikka)
- 09.35** **KODEIINI JA TRAMADOLI - PÄIYTYSTÄJÄN PÄÄNSÄRKY?**
LT, erikoislääkäri Nora Hagelberg
- 09.55** **TAUKO**
- 10.25** **KENELLE OPIOIDI ON TURVALLINEN PITKÄAIKASEEN KÄYTTÖÖN?**
erikoislääkäri Tarja Heiskanen (HUS)
- 10.45** **OPIOIDIT VANHUSTEN KIVUN HOIDOSSA**
erikoislääkäri Sanna Maula (Pihlajalinna)
- 11.10** **MIKSI JA MITEN OPIOIDI KÄYTÄNNÖSSÄ PURETAAN?**
erikoislääkäri Lauri Kiehelä (HUS)
päihdelääketieteen työelämäprofessori, lääketieteellinen johtaja Kaarlo Simojoki (Helsingin Yliopisto, A-klinikka Oy)
- 11.35** **MITÄ TEHDÄ, KUN PARASETAMOLI EI AUTA, NSAID EI SOVI JA OPIOIDIA EI VOI?**
Psl Anna Valjakka (Psyykkisen hyvinvoinnin keskus Komppi Oy)

107

Digitalisaatio ja käytännön lääkäri

- 09.15 MISTÄ TULET, DIGITALISAATIO – JA MINNE OLET MENOSSA? KATSAUS TIETEEN ALAN HISTORIAAN, NYKYTILAAN JA TULEVAISUUTEEN**
terveydenhuollon tietojärjestelmien professori Jarmo Reponen (Suomen telelääketieteen ja e-Health –seura)
- 09.35 MITEN PÄTEVÖITYÄ? KOULUTUSOHJELMIA SUOMESSA JA MAAILMALLA (LÄÄKÄREIDEN NÄKÖKULMASTA)**
ylilääkäri Mirja Tuomiranta (Seinäjoen keskussairaala)
- 09.55 MISSÄ TEKIJÄT? SUOMALAISET TOIMIJAT TUTUIKSI**
ylilääkäri Jaakko Halonen (Terveystalo)
- 10.25 TERVEYDENHUOLLON TIETOTEKNIIKAN ERITYISPÄTEVYYS – KENELLE JA MIKSI? MINKÄLAISEN VERKOSTON TIETOJÄRJESTELMÄLÄÄKÄRIT JA –HAMMASLÄÄKÄRIT NYT MUODOSTAVAT**
vastaava lääkäri Tove Laivuori (Mehiläinen Töölö)

108P

EKG-tulkintaa käytännössä (pienryhmä) (aamupäivä)

- 08.45 EKG:N PERUSTEET JA SYSTEMAATTINEN TULKINTA**
dos. Pekka Raatikainen (HYKS Sydän- ja keuhkokeskus)
- 09.15 KÄYTÄNNÖN EKG-HARJOITUKSIA**
dos. Pekka Raatikainen (HYKS Sydän- ja keuhkokeskus)
dos. Markku Mäkijärvi (HUS)
LT Hannu Parikka (HYKS Sydän- ja keuhkokeskus)
- 10.15 TAUKO**
- 10.30 KÄYTÄNNÖN EKG-HARJOITUKSIA**
dos. Pekka Raatikainen (HYKS Sydän- ja keuhkokeskus)
dos. Markku Mäkijärvi (HUS)
LT Hannu Parikka (HYKS Sydän- ja keuhkokeskus)

HUOM: Osallistujamäärä on rajattu 20:een. Osallistujat otetaan ilmoittautumisjärjestyksessä, ja osallistua voivat vain vahvistuksen saaneet. Pienryhmäkurssit ovat vain lääkäreille. Pienryhmän lisämaksu on 45 euroa.

109

Sairaus ja seksuaalisuus

- 08.30 MITEN OTAN SEKSIN PUHEEKSI**
LL, naistentautien erikoislääkäri, kliininen seksologi (NACS)
Leena Väisälä (Aava ja Mehiläinen)
- 09.00 NEUROLOGISTEN SAIRAUKSIEN VAIKUTUS SEKSUAALISUUTEEN**
dos., neurologian erikoislääkäri
Johanna Palmio (TAYS Neurologian klinikka)
- 09.30 PSYKIATRISET SAIRAUDET JA SEKSUAALISUUS**
LT, nuorison ylilääkäri Kim Kronström (TYKS Nuorisogyn)
- 10.00 TAUKO**
- 10.30 GYNEKOLOGISEN SYÖVÄN VAIKUTUS SEKSUAALISUUTEEN**
LT, naistentautien erikoislääkäri, seksuaalineuvoja
Katja Kero (TYKS ja Turun yliopisto)
- 11.00 UROLOGISEN SYÖVÄN VAIKUTUS SEKSUAALISUUTEEN**
LT, urologian erikoislääkäri, seksuaalineuvoja Riitta Rönkä (Andros)
- 11.30 PANEELIKESKUSTELU**

116

Miten voin auttaa potilasta ymmärtämään itseään tavallisella vastaanottokäynnillä skeemapsykoterapian keinoin?

- 13.30 SKEEMAPSYKOTERAPIASTA YMMÄRRYSAPUA YLEISLÄÄKÄRIN VASTAANOTOLLE**
psykologi, kognitiivinen kouluttajapsykoterapeutti
Minna Toikka
psykologian erikoislääkäri, kognitiivinen kouluttajapsykoterapeutti
Pauliina Piironen
- 14.15 TAUKO**
- 14.30 SKEEMAPSYKOTERAPIASTA YMMÄRRYSAPUA YLEISLÄÄKÄRIN VASTAANOTOLLE**
psykologi, kognitiivinen kouluttajapsykoterapeutti
Minna Toikka
psykologian erikoislääkäri, kognitiivinen kouluttajapsykoterapeutti
Pauliina Piironen
- 15.15 LOPPUKESKUSTELU**

117

Vaihdevuosi-ikäinen nainen vastaanotolla

- 13.30** **KUINKA HORMONIKORVAUSHOITO TOTEUTETAAN?**
dos. Maarit Niinimäki (OYS)
- 14.00** **PAIKALLISHOITO ON POIKAA**
LT Katja Kero (TYKS)
- 14.30** **HORMONIHOIDON HYÖDYT JA HAITAT**
dos. Hanna Savolainen-Peltonen (HUS)
- 15.00** **TAUKO**
- 15.30** **KOSKA JA KUINKA HORMONIHITO LOPETETAAN?**
prof. Päivi Polo (TY)
- 16.00** **VAIHDEVUODET MEDIASSA**
toimittaja, tietokirjailija Leeni Peltonen

118

Kun hauras vanhus sairastuu äkisti - tue toimintakykyä akuuttitilanteissa

- 13.30** **HAURAS - MITÄ SE TARKOITTAÄ JA MIKSI SILLÄ ON VÄLIÄ**
prof. Esa Jämsen (Tampereen yliopisto)
- 14.00** **KUINKA TUNNISTAA HAURAS POTILAS?**
geriatrian erikoislääkäri Minna Koivukangas (Oulun kaupunki)
- 14.30** **MITEN VANHENEMINEN SELITTÄÄ HAAVOITTUVUUTTA? POTILASTAPAUKSIA, ÄÄNESTYS**
LL, erikoislääkäri Jani Mononen (HUS Akuutti, Peijas)
- 15.00** **TAUKO**
- 15.30** **GERASTENIA PÄIVYSTYKSESSÄ JA AKUUTTIOSASTOLLA**
LL, erikoislääkäri Hanna Kerminen (TAYS)
- 16.00** **GERASTENIA JA KIRURGINEN POTILAS**
LT Hanna Pajulammi (KSKS)
- 16.30** **OLISIKO TÄMÄ VOITU VÄLTÄÄ? GERASTENIAN ENNALTAEHKÄISY**
prof. Timo Strandberg (Helsingin yliopisto)

119

Ajankohtaista terveydenhuollon tietojärjestelmistä

- 13.30** AVAUS - POTILASTIETO-
JÄRJESTELMIEN UUSIMISEN
AJANKOHTAINEN TILANNE
yleislääkäri, erityisasiantuntija
Arto Virtanen (UNA Oy)
- 13.45** APOTIN KÄYTTÖONOTON
KOKEMUKSET
sisätautien erikoislääkäri
Hannamari Lehtinen (HUS)
johtava asiantuntija Tinja
Lääveri (Apotti Oy)
- 14.05** UUSI POTILASTIETO-
JÄRJESTELMÄ KESKI-
SUOMEEN, ETELÄ-SAVOON,
POHJOIS-KARJALAAN JA
VAASAAN
kehittämisyliääkäri Elina
Nikanne (KSSHP)
- 14.25** UNA KAARI-HANKE – UUDEN
POTILASTIETOJÄRJESTELMÄN
HANKINTA JA SILLE ASETETUT
TOIVEET
strategiajohtaja Leena Setälä
(VSSHP)
- 14.45** YLEISÖKESKUSTELU

120

Hoitopäätöksen anatomiaa

- 13.30** MITÄ PUHUMME, KUN
PUHUMME NÄYTÖSTÄ?
dos. Pekka Louhiala (HY)
- 14.00** MITÄ ON TERVEYS-
TEKNOLOGIAN ARVIOINTI
(HEALTH TECHNOLOGY
ASSESSMENT, HTA) JA MITÄ
SILLÄ ON VÄLIÄ?
prof. Miia Turpeinen (OY ja
OYS)
- 14.30** MITEN OPTIMOIDA HOIDON
VAIKUTTAVUUS?
prof. Antti Malmivaara (THL)
- 15.00** TAUKO
- 15.30** HOITOPÄÄTÖS JA AJATTELUN
VINOUTUMAT
LL livo Hetemäki (HY)
- 16.00** HOITOSUHTEESEEN
PERUSTUVA LÄÄKETIEDE
LT, erikoislääkäri Juho
Nummenmaa (Mainiemen
vastaanotot)
- 16.30** VALUE-BASED MEDICINE
Professor Bill Fulford (Oxford
University)

Tietoturva osana potilasturvallisuutta

- 13.30** **TEKOÄLYN JA MUIDEN LÄPIMURTO- TEKNOLOGIOIDEN MAHDOLLISUUDET SAIRAALASSA**
kehittäjäylilääkäri, työelämäprofessori Pirjo Mustonen (Keski-Suomen sairaanhoitopiiri)
- 14.00** **ÄLYKKÄÄT SENSORIT JA TIETOTURVA KOTIHOIDOSSA**
tietoturvapäällikkö Jenni Siermala (SoteDigi Oy)
- 14.30** **SAIRAALAYMPÄRISTÖN TYYPILLISIÄ KYBERTURVALLISUUDEN HAASTEITA**
tietoturva-asiantuntija Perttu Halonen (Kyberturvallisuuskeskus)
- 15.00** **TAUKO**
- 15.30** **KOKEMUKSIA SAIRAALASTA: TIETOTURVATAPAHTUMIA JA MITÄ NIISTÄ ON OPITTU**
tietoturvapäällikkö Jouni Karvo (HUS Tietohallinto)
- 16.00** **MITÄ LÄÄKÄRIN TULEE OTTAA HUOMIOON TUTKIMUS- JA KEHITYSHANKKEISSA TIETOTURVAN NÄKÖKULMASTA?**
projektipäällikkö Petri Tolonen (Huoltovarmuuskeskuksen Kyber-Terveys-hanke)
- 16.30** **LÄÄKINNÄLLISTEN LAITTEIDEN TIETOTURVA-RISKIT JA NIIDEN TIETOTURVALLINEN KÄYTTÖ**
projektipäällikkö Pekka Vepsäläinen (Huoltovarmuuskeskuksen Kyber-Terveys-hanke)

Kuinka kehittää koulutuspaikkaa?

- 13.30** **KOULUTUSPAIKKA-KYSELYN ESITTELY JA HYKS-ALUEEN TULOKSET 2018**
LL, Koulutusvaliokunnan pj Sara Mäkelä (HY)
- 13.50** **MILLÄ PERIAATTEILLA TOIMII VIIDEN TÄHDEN TERVEYSKESKUS?**
erikoislääkäri, supertuutori Torda Szilvay (Helsingin kaupunki)
- 14.10** **ERIKOISTUVA LÄÄKÄRI – KOULUTETTAVA VAI TYÖMYRRÄ?**
LL, erikoistuva lääkäri Marjo Pantti (HUS Naistenklinikka)
- 14.30** **ERIKOISTUVA LÄÄKÄRI – KOULUTETTAVA VAI TYÖMYRRÄ?**
prof., tutkimusjohtaja Anne Pitkäranta (HUS)
- 14.50** **TAUKO**
- 15.20** **HYKS-ALUEEN TULOKSET 2019**
LL, koulutusvaliokunnan pj Sara Mäkelä (HY)
- 15.40** **CASE-PANEELIKESKUSTELU JA INTEGROITU VIRIKEKYSELY**
LL, koulutusvaliokunnan pj Sara Mäkelä (HY)
LT Toni Seppälä (HUS)
prof., tutkimusjohtaja Anne Pitkäranta (HUS)
erikoislääkäri, supertuutori Torda Szilvay (Helsingin kaupunki)
- 16.25** **LOPPUYHTEENVETO**

123P

**EKG-tulkintaa käytännössä
(pienryhmä) (iltapäivä)**

13.30 EKG:N PERUSTEET JA SYSTEMAATTINEN TULKINTA
dos. Pekka Raatikainen (HYKS Sydän- ja keuhkokeskus)

14.00 KÄYTÄNNÖN EKG-HARJOITUKSIA
dos. Pekka Raatikainen (HYKS Sydän- ja keuhkokeskus)
dos. Markku Mäkijärvi (HUS)
LT Hannu Parikka (HYKS Sydän- ja keuhkokeskus)

15.00 TAUKO

15.15 KÄYTÄNNÖN EKG-HARJOITUKSIA
dos. Pekka Raatikainen (HYKS Sydän- ja keuhkokeskus)
dos. Markku Mäkijärvi (HUS)
LT Hannu Parikka (HYKS Sydän- ja keuhkokeskus)

HUOM: Osallistujamäärä on rajattu 20:een. Osallistujat otetaan ilmoittautumisjärjestyksessä, ja osallistua voivat vain vahvistuksen saaneet. Pienryhmäkurssit ovat vain lääkäreille. Pienryhmän lisämaksu on 45 euroa.

124

**Kestävän lääkärin kestävä
kehitys (kaikille avoin)**

13.30 MITEN AMMATTI-IDENTITEETTI MUODOSTUU?
psykiatrian erikoislääkäri, työnohjaaja Marja-Liisa Portaankorva (Kymssote)

13.40 LÄÄKÄRIN IDENTITEETIN MUOVAAJAT TYÖYHTEISÖISSÄ
dos., erikoislääkäri Kristiina Patja (Helsingin yliopisto)

14.25 TYÖNOHJAUKSEN KÄYTTÄMÄTTÖMÄT MAHDOLLISUUDET URAN ERI VAIHEISSA
erikoislääkäri, työnohjaaja Kristiina Toivola (Turku)

14.45 TAUKO

15.15 MINÄ LÄÄKÄRINÄ - ILOT, PELOT JA VOIMAVARAT
dos., erikoislääkäri, psykoterapeutti Päivi Hietanen (Helsinki)

16.15 TYÖNOHJAUSRYHMÄT

HUOM: Kurssi on avoin kaikille Lääkäri 2020 tapahtumaan osallistujille, myös näyttelykävijöille.

125

**Miten jaksan lääkärin työtä?
(kaikille avoin)**

**13.30 LEPO JA LUOVUUS
LÄÄKÄRIN TYÖSSÄ –
(KOKEMUKSELLINEN JA
TOIMINNALLINEN HARJOITE)**

näyttelijä, LK Kari Hevossaari
(HY)

kirjailija, mikrohistorioitsija
Sirpa Kähkönen

15.00 LUOVUUS VOIMAVARANA

kirjailija, sanataideohjaaja
Sirpa Kyrönen

HUOM: Kurssi on avoin kaikille Lääkäri 2020
tapahtumaan osallistujille, myös näyttelykävijöille.



Faktoilla terveys- huuhaata vastaan

Juhani Knuuti ja
Vastalääke ry

lääkäri $\frac{2}{2} | \frac{0}{0}$

LÄÄKÄRIPÄIVÄT.FI

TORSTAI 9.1.2020

T O

TORSTAI 9.1.2020

TORSTAI

Reumatautien oireita ja erotusdiagnostiikkaa opetellaan koko päivän kestävässä pienryhmässä Kolmiosairaalassa. Potilasvahingoista ja potilaslääkärisuhteesta vahingon jälkeen keskustellaan aamupäivän kurssilla.

Erikoislääkärikoulutusta käsittelevä aamupäiväsessio antaa eväitä erikoisalan valintaa pohtiville nuorille lääkäreille ja heitä ohjaaville kouluttajille. Kandipäivä järjestetään jo 20. kerran – tänä vuonna opiskelijat saavat rautaisannoksen tietoa korva-nenä-kurkkutaudeista, molemmilla kotimaisilla kielillä.

Unihäiriöiden tunnistaminen ja hoito -kurssilla voi päivittää tiedot hoitopoluista ja yleisimmistä lääkityksistä. Lihavuuden hoidon uusista tuulista on mahdollista saada koulutusta myös. Medikalisaatiota ja ylihoitoa käsitellään iltapäiväkurssilla Terveet eivät tarvitse parantajaa?

TORSTAI

200P

Selkää kolottaa, niveliä särkee –
reumaako? (pienryhmä)

- 07.45 PÄIVÄN AVAUS**
reumatologian erikoislääkäri
Riitta Tuompo (HUS)
- 08.00 ARTRIITTIAKO VAI EI?**
reumatologian erikoislääkäri
Eeva Kankaanpää (HUS)
- 08.30 MILLOIN SELKÄKIVUN
TAUSTALLA ON
TULEHDUKSELLINEN
SELKÄKIPU?**
reumatologian erikoislääkäri
Riitta Tuompo (HUS)
- 08.55 ISSIASTAKO VAI EI? MITEN
TEEN DIAGNOOSIN?**
dos., fysiatrian erikoislääkäri
Kaija Puustjärvi-Sunabacka
(Terveystalo, Helsinki)
- 09.25 KAKSI ERILAISTA POTILASTA
TUTKITAAN RYHMÄSSÄ**
reumatologian erikoislääkäri
Eeva Kankaanpää (HUS)
dos., fysiatrian erikoislääkäri
Kaija Puustjärvi-Sunabacka
(Terveystalo, Helsinki)
reumatologian erikoislääkäri
Riitta Tuompo (HUS)
- 10.40 TAUKO**
- 11.25 TAVALLISMPIEN
NIVELINJEKTIOIDEN
INDIKAATIOT JA VASTA-
AIHEET REUMATOLOGIN
KANNALTA**
reumatologian erikoislääkäri
Riitta Tuompo (HUS)
- 11.50 TAVALLISMPIEN
PEHMYTOSIEN INJEKTIOIDEN
INDIKAATIOT JA VASTA-
AIHEET FYSIATRIN KANNALTA**
dos., fysiatrian erikoislääkäri
Kaija Puustjärvi-Sunabacka
(Terveystalo, Helsinki)
- 12.15 TAUKO**

200P

- 12.45 NIVELPISTOSTEN
HARJOITTELU PIENRYHMISSÄ
REUMAKLINIKAN POTILAILLA
JA NS. NIVELTORSOILLA**
erikoislääkäri Eeva
Kankaanpää (HUS)
LT, erikoislääkäri Ritva
Peltomaa (HUS)
dos., erikoislääkäri Heikki
Valleala (HUS)
erikoislääkäri Riitta Tuompo
(HUS)
- 15.15 PÄIVÄN PÄÄTÖS 15.30**
erikoislääkäri Riitta Tuompo
(HUS)

HUOM: Kurssi järjestetään HUS Reumapoliklini-
kan tiloissa Kolmiosairaalassa Meilahdessa.
Osallistujamäärä on rajattu 20:een. Osallis-
tajat otetaan ilmoittautumisjärjestyksessä, ja
osallistua voivat vain vahvistuksen saaneet. Pien-
ryhmäkurssit ovat vain lääkäreille. Pienryhmän
lisämaksu on 45 €.

201

Jokälääkärin kirurgiaa

- 09.00 HUMERUSLUKSAATION REPOSITIO JA HOITO**
dos. Jarkko Pajarinen (HUS)
- 09.25 NILKKAVAMMAN DIAGNOOSI JA HOITO**
LT Mikko Ovaska (Pihlajalinna-Dextra)
- 09.50 RADIUSMURTUMAN REPOSITIO, KIPSAUS JA HOITO**
dos. Nina Lindfors (HUS)
- 10.15 KAIKKI MITÄ TARVITSEE TIETÄÄ NEUROTRAUMATOLOGIASTA**
LT Jussi Posti (TYKS)
- 10.40 TAUKO**
- 11.10 AKUUTTI VATSA**
prof. Pauli Puolakkainen (HYKS)
- 11.45 MIKÄ NAHAN ALLA PULLOTTAA - TUNNISTA TAVALLISET TYRÄT**
dos. Jaana Vironen (HYKS)
- 12.10 PÄIVYSTYSUROLOGIAA**
prof. Kimmo Taari (HYKS)
- 12.35 LASTENKIRURGIAA LYHYESTI**
dos. Antti Koivusalo (HYKS)
- 13.00 TAUKO**
- 14.00 IHOTUUMORIT JA PATIT - TUTKIMINEN JA POISTO**
dos. Ilkka Koskivuo (TYKS)
- 14.30 PALOVAMMOJEN HOITO**
erikoislääkäri Jussi Valtonen (HYKS)
- 14.55 KIERTÄÄKÖ VERI - AKUUTTI JA KROONINEN ISKEMIA**
LT Pirkka Vikatmaa (HYKS)
- 15.20 RINTARAUHASEN PATIT - MITEN TUTKIN JA HOIDAN?**
kirurgian erikoislääkäri Riitta Aaltonen (TYKS)
- 15.40 KILPIRAUHANEN KOMPAKTISTI**

202

Öron-, näsa- och hals - vanligt och farligt

- 08.30 INTRODUKTION**
MD Lena Hafrén (HUS)
- 08.35 HÖRSELNEDSÄTTNINGAR, DIAGNOSTIK OCH BEHANDLING**
docent Johan Hedström (Pikkujätti, Terveystalo)
ML Robert Ginström (Aava, Pikkujätti)
- 09.15 ÖRONBETINGAD YRSEL**
MD Riitta Saarinen (HUS)
MD Lena Hafrén (HUS)
- 10.00 PAUS**
- 10.30 NÄSTÄPPA OCH NÄSBLOD, DIAGNOSTIK OCH BEHANDLING**
MD Marie Lundberg (HUS)
- 11.10 CAVE! NÄR DET ÄR BRÅTTOM OCH VAD MAN INTE SKA MISSA**
professor Antti Mäkitie (HUS)
MD Lena Hafrén (HUS)
- 11.55 AVSLUTNING**

203

Yksityislääkärinä toimimisen tulevaisuuden haasteet ja mahdollisuudet - laatua ja työrauhaa

- 09.15 AVAUS**
LKT, gynekologi Marjut Laurikka-Routti
- 09.20 ONKO VASTAANOTOLLAMME ASIAKAS VAI POTILAS?**
pj, dos. Samuli Saarni (Lääkäriliitto)
- 09.45 LÄÄKÄRITOIMINNAN LAATU JA SEN MITTAAMINEN. POTILAAN PALAUTTEET JA ARVIOT LÄÄKÄRISTÄ –NET PROMOTER SCORESTA (NPS)? OVATKO NIISTÄ TEHDYT JOHTOPÄÄTÖKSET OIKEUDENMUKAISIA?**
ylilääkäri Sari Riihijärvi (Terveystalo Konserni, vaikuttavuus ja johtaminen)
- 10.15 YKSITYISLÄÄKÄRIN TÄYDENNYSKOULUTUS**
LKT, gynekologi Maija-Liisa Rantala
- 10.45 YKSITYISLÄÄKÄRIN URASUUNNITTELU**
dos., senior medical advisor Jarmo Karpakka (Mehiläinen)
- 11.15 PÄÄTÖSSANAT**
LKT, gynekologi Marjut Laurikka-Routti

204

Sosiaaliturvaa ja vakuutuksia meillä ja muualla

- 09.00 UUDISTUUKO SOSIAALITURVA – PYSTYMMEKÖ HALLITUSKAUDET YLITTÄVÄÄN PÄÄTÖKSENTEKOON?**
projektipäällikkö Liisa Heinämäki (Valtioneuvoston kanslia)
- 09.30 SOSIAALIVAKUUTUS SUOMESSA JA EUROOPASSA – MITÄ LÄÄKÄRIN ON HYVÄ TIETÄÄ?**
ylilääkäri Riitta Luoto (Kela, Keskinen vakuutuspiiri)
- 10.00 YKSITYISET TERVEYSVAKUUTUKSET – YLEISTYMISEEN LIITTYVIÄ TEKIJÖITÄ**
assistent professor Liina-Kaisa Tynkkynen (Tampereen yliopisto)

205

Kun kaikki ei mene kuten pitäisi – virheet ja niistä oppiminen työyhteisössä

- 09.30** **SYSTEEMIVIRHEET JA NIIHIN
ALTISTAVAT TEKIJÄT**
LT Maarit Nevalainen (Helsingin
yliopisto ja Mäntsälän
terveyskeskus)
- 09.50** **VIRHEISIIN LIITTYVÄT
KOKEMUKSET**
KM Asta Toivonen (Helsingin
yliopisto)
- 10.10** **VIRHE- JA HAITTATILANTEET
OPPIMISEN LÄHTEINÄ**
dos. Eeva Pyörälä (Helsingin
yliopisto)
- 10.30** **AKTIIVINEN TYÖSKENTELY
(TAPAUSPOHJAINEN
TYÖSKENTELY
PIENRYHMISSÄ JA YHTEINEN
KESKUSTELU)**
Eeva Pyörälä, Asta Toivonen,
Maarit Nevalainen

206

Psyykkiset kriisit ja traumat ja päivitetty traumaperäisen stressihäiriön Käypä hoito -suositus

- 08.00** **AVAUS, PÄIVÄN TAPAUS JA
PÄIVITETTY HOITOSUOSITUS**
dos., psykiatri Tanja Laukkala
(Duodecim, Käypä hoito ja
Kela)
- 08.10** **AKUUTTI KRIISI,
TYÖTERVEYSHUOLTO
JA YLIMÄÄRÄINEN AIKA
PERJANTAINA KLO 15 – MITÄ
TEEN?**
dos., TTL Minna Lipasti
(Mehiläinen ja HY)
- 08.30** **TUKEA YKSILÖLLISET
TARPEET HUOMIOIDEN -
PERJANTAI-ILTANA: MITEN
OHJATA PSYKOSOSIAALISEN
TUEN JA AKUUTIN KRIISITYÖN
PIIRIIN?**
LT, nuorisopsykiatri Henna
Haravuori (HUS, Psykiatria)
- 08.50** **NORMAALI REAKTIO VAI
AKUUTTI STRESSIREAKTIO?
VOIDAANKO TRAUMAATTISEN
TAPAHTUMAN MIELEN-
TERVEYSSEURAAAMUKSIA
EHKÄISTÄ**
dos., kehitysjohtaja Kristian
Wahlbeck (MIELI Suomen
Mielenterveys)
- 09.10** **ONKO PERHEESSÄ
LAPSIA? MIKÄ SUOJAA ERI
KEHITYSVAIHEISSA PTSD:LTÄ,
MIKÄ ALTISTAA, MITEN LAPSI
OIREILEE JA MIKÄ AUTTAA
TOIPUMAAN?**
prof., lastenpsykiatri Ilona
Luoma (KYS lastenpsykiatria)
- 09.40** **TAUKO**
- 10.10** **TRAUMAPERÄISEN
STRESSIHÄIRIÖN ENSILINJAN
HOITO**
dos., psykiatri Tanja Laukkala
(Duodecim, Käypä hoito ja
Kela)

- 10.30 MITÄ TEHDÄ, KUN TRAUMAPERÄISET REAKTIOT PITKITTÄVÄT? TRAUMAPERÄISEN STRESSIHÄIRIÖN PSYKOTERAPIA**
psykologi, psykoterapeutti
Ferdinand Garoff (THL)
- 10.50 JOS TOIPUMINEN VIIVÄSTYY - TRAUMAPERÄISEN STRESSIHÄIRIÖN NÄYTTÖÖN PERUSTUVA LÄÄKEHOITO**
dos., linjajohtaja Pekka Jylhä (HUS, Akuutti- ja konsultaatiopsykiatria)
- 11.10 PARANTUNUT POTILAS TYÖTERVEYDESSÄ. RATTIIN JA REISSUUN?**
dos., TTL Alpo Vuorio (Mehiläinen ja HY)

**Potilasvahingot ja potilas-
lääkärisuhde vahingon jälkeen.
Vinkkejä vuorovaikutukseen ja
virheistä oppimiseen**

- 09.00 POTILASVAKUUTUSKESKUS, POTILASVAHINKOLAKI JA UUSI POTILASVAKUUTUSLAKI 2021**
yksikönjohtaja
Minna Plit-Turunen
(Potilasvakuutuskeskus)
- 09.15 POTILASVAHINKOTAPAUKSEN POTILAAN NÄKÖKULMASTA**
korvauspäällikkö
Elina Muukkonen
(Potilasvakuutuskeskus)
- 09.30 POTILAAN JA LÄÄKÄRIN KOHTAAMINEN HAITTATAPAHTUMAN TAI POTILASVAHINGON JÄLKEEN**
LL Minna Halinen (HUS, Jorvin sairaala)
potilasvakuutuslääkäri Maiju Welling (Potilasvakuutuskeskus)
- 10.00 MITEN HAITTATAPAHTUMAT JA POTILASVAHINGOT KÄSITELLÄÄN TYÖYHTEISÖSSÄ? MITEN ESIMIES JA TYÖYHTEISÖ TUKEVAT AMMATTIHENKILÖÄ? VOIKO VAHINGOISTA OPPIA?**
prof. Eero Hirvensalo
(Potilasvakuutuskeskus, HUS)
toimialajohtaja, LT Jarkko Pajarinen (HUS, Töölön sairaala)
- 10.30 TAUKO**
- 11.00 VAHINKOKLINIKKA. POTILASVAKUUTUSKESKUKSEN ASIANTUNTIJA-LÄÄKÄRIT KERTOVAT MIELENKIINTOISISTA POTILASVAHINKOTAPAUKSISTA**
strategiajohtaja Liisa-Maria Voipio-Pulkki (STM, Potilasvakuutuskeskus)
potilasturvallisuuslääkäri Maiju Welling (Potilasvakuutuskeskus)

208

Erikoislääkärikoulutus - nyt!

- 08.45 ERIKOISALAN VALINTA, VALINTAMENETTELY JA KOEJAKSO**
erikoislääkäri Johanna Rellman (Pirkanmaan sairaanhoitopiiri)
- 09.15 YLEISLÄÄKETIETEEN ERIKOISLÄÄKÄRIKOULUTUS**
erikoislääkäri Janne Liimatainen (Oulun yliopisto)
- 09.45 TAUKO**
- 10.15 KOULUTUSVÄYLÄT**
LL Terhi Savolainen (Itä-Suomen yliopisto)
- 10.45 KOULUTUKSEN SÄHKÖINEN SEURANTAJÄRJESTELMÄ**
LT Mervi Ryytty (Oulun yliopisto)

209P

Selkäkipu, kliininen tutkimus ja hoitolinjat (pienryhmä)

- 08.00 KURSSIN AVAUS JA ESITTELY**
dos. Olavi Airaksinen (KYS)
- 08.10 MISTÄ SELKÄKIPU JOHTUU? TAVALLISIMMAT OIREYHTYMÄT JA NIIDEN HOIDON PÄÄLINJAT**
dos. Olavi Airaksinen (KYS)
- 08.40 SELKÄKIPU - PEHMYTOSADIAGNOSTIIKKA - MIKSI NIIN TÄRKEÄ!**
dos. Karl-August Lindgren (Orton)
- 09.00 MITÄ ON HUOMIOITAVA SELKÄPOTILAAN KLIINISEN TUTKIMUKSEN YHTEYDESSÄ VASTAANOTOLLA - ELI MITEN SELKÄPOTILAAN DIAGNOSTIIKKA ETENEE. ANAMNEESI JA KLIININEN TUTKIMINEN. KÄYTÄNNÖN DEMONSTRAATIO**
LL Timo Pehkonen (Oulun kaupunki)
- 10.00 TAUKO**
- 10.30 DEMONSTRAATIO JA KÄYTÄNNÖN TYÖSKENTELYÄ PIENRYHMISSÄ OPETTAJIEN OPASTUKSELLA**
dos. Olavi Airaksinen (KYS)
LL Jukka Pekka Kouri (Orton)
LL Timo Pehkonen (Oulun kaupunki)
LT Katja Rynnänen (Mehiläinen)
LL Nils Kyrklund (Terveystalo)
dos. Karl-August Lindgren (Orton)
LL Kari Hurskainen (HUS)
- 12.00 YHTEENVETO PÄIVÄN TEEMASTA**
dos. Olavi Airaksinen (KYS)

HUOM: Osallistujamäärä on rajattu 36:een. Osallistujat otetaan ilmoittautumisjärjestyksessä, ja osallistua voivat vain vahvistuksen saaneet. Pienryhmäkurssit ovat vain lääkäreille. Pienryhmän lisämaksu on 45 euroa.

210

**Päivitä digitaaliset taitosi.
Miten hyödynnät digitaalisuutta
lääkärin työssä ja ohjauksessa**

- 09.30 JOHDANTO DIGITAALISEEN OPPIMISEEN**
dos., FT, MME, FAMEE Eeva Pyörälä (Helsingin yliopisto)
- 09.50 LÄÄKÄRIN SÄHKÖISET TIETOKANNAT**
dos., LT Jussi Merenmies (Helsingin yliopisto)
- 10.10 MITEN KÄYTTÄÄ DIGITAALISIA AINEISTOJA POTILASTILANTEISSA**
LL Daniel Folger (Helsingin yliopisto)
- 10.30 VIRTUAALINEN POTILASSIMULAATTORI - TYÖKALU LÄÄKETIETEEN OPETUKSEEN**
LL Tuomas Lumikari (Helsingin yliopisto)
- 10.50 VIRTUAALISEN POTILASSIMULAATTORIN KÄYTTÖ OMAN OPPIMISEN JA OHJAAMISEN TUKENA**
LL Tomi Ylä-Soininmäki (Helsingin yliopisto)
- 11.20 YHTEENVETO**
dos., FT, MME Eeva Pyörälä (Helsingin yliopisto)

211

**Unihäiriöiden tunnistaminen ja
nykyhoito**

- 08.30 AVAUS – UNIHÄIRIÖT KANSANTAUTINA**
LT, KNF-erikoislääkäri Anu Muraja-Murro (Itä-Suomen yliopisto)
- 08.35 UNIAPNEAN SEULONTA, DIAGNOSTIIKKA JA HOIDON JÄRJESTÄMINEN PERUSTERVEYDENHUOLLOSSA**
prof., keuhkosairauksien erikoislääkäri Tarja Saaresranta (Turun yliopistollinen sairaala)
- 09.10 LEVOTTOMAT JALAT JA YÖLLINEN RAAJALIIKEHÄIRIÖ**
LL, neurologi Gabriele Sved (Helsinginlinikka)
- 09.35 VIIVÄSTYNYT UNIJAKSO JA MUUT KRONOBIOLOGISET UNIHÄIRIÖT**
LT, neurologi Salla Lamusuo (Turun yliopistollinen keskussairaala)
- 10.00 TAUKO**
- 10.25 POIKKEAVAN PÄIVÄAIKAISEN VÄSYMYKSEN TUNNISTAMINEN – KÄYTETTÄVISSÄ OLEVIA TYÖKALUJA**
LT, neurologi Tomi Sarkanen (Tampereen yliopistollinen sairaala)
- 10.50 UNIHÄIRIÖPOTILAAN AJOTERVEYSOHJEET TERVEYSKESKUSLÄÄKÄRIN NÄKÖKULMASTA**
prof., neurologi Markku Partinen (Helsingin klinikka)

**11.15 MILLOIN JA MIKÄ
UNIREKISTERÖINTI –
AKTIGRAFIA, YÖPOLYGRAFIA
VAI UNIPOLYGRAFIA?**

LT, KNF-erikoislääkäri,
uni- ja liikennelääketieteen
erityispätevyys Irina Virtanen
(Turun yliopistollinen
keskussairaala)

11.35 YLEISKESKUSTELU

prof., neurologi Markku
Partinen (Helsinginlinikka,
Tutkimuskeskus Vitalmed)

Pallotellaanko pulleaa?**OSA 1. VAIKUTTAVA VASTAANOTTO****13.30 UUDET LIHAVUUDEN KÄYPÄ
HOITO -SUOSITUKSET**

prof. Kirsi Pietiläinen (HY, HYKS)

**14.00 ELÄMÄNTAPOHJAUKSEN
TOTEUTUS**

TtM, laillistettu
ravitsemusterapeutti Anette
Palssa

**14.30 MITEN TUNNISTAN
LIHAVUUSKIRURGIASTA
HYÖTYVÄN POTILAAN?**

prof., gastrokirurgian
erikoislääkäri Paulina Salminen
(TYKS)

15.00 TAUKO**OSA 2. LIHAVUUSLEIKATTU POTILAS
VASTAANOTOLLANI****15.30 MIKÄ ON PIELESSÄ?
POTILASTAPAUKSIA**

dos., gastrokirurgi Anne Juuti
(HYKS Vatsakeskus)

**16.00 LIHAVUUSLEIKATUN
POTILAAN JÄLKISEURANTA**
LT Milla Rosengård-Bärlund
(HYKS Vatsakeskus)**16.30 POTILAAN PUHEENVUORO**

Ulla Brandt

Vuoden 2019 kiinnostavimmat eettiset ongelmat

- 13.30 NÄYTTÖÖN PERUSTUVA HOITOSUHDE**
dos. Pekka Louhiala (HY)
- 14.10 TAPAUS 1. ALZHEIMERIN TAUTIA SAIRASTAVAN ITSEMÄÄRÄÄMISOIKEUS**
LT, yleislääketieteen erikoislääkäri Ilona Mikkola (Rovaniemen kaupunki ja Duodecim)
- 14.35 TAPAUS 2. JULKISUUDEN HENKILÖN SAIRAUSTESTA KESKUSTELU SOMESSA**
LT, neurokirurgian erikoislääkäri Antti Huotarinen (KYS)

Terveet eivät tarvitse parantajaa? (kaikille avoin)

- 13.30 AVAUS**
LT, työlääketieteen erikoislääkäri Kari-Pekka Martimo (Ilmarinen)
- 13.35 HYVÄ-PAHA MEDIKALISAATIO**
prof. Olli-Pekka Ryyänen (Itä-Suomen yliopisto)
- 13.55 SAIRAUDEN MÄÄRITELMÄ JA YLIDIAGNOSTIIKKA – MISSÄ MENEÄ SAIRAUDEN RAJA?**
dos. Kari Tikkinen (Helsingin yliopisto)
- 14.15 YLIHOITO JA YLIMITOITETTU SEURANTA – EI VARA VENETTÄ KAADA, VAI KAATAAKO?**
LT, yleislääketieteen erikoislääkäri Seija Eskelinen (Pohjois-Satakunnan peruspalvelukeskus)
- 14.35 YLEISÖKESKUSTELU: MITEN NÄMÄ ILMIÖT NÄKYVÄT LÄÄKÄRIN ARJESSA?**
- 15.00 TAUKO**
- 15.30 YLIDIAGNOSTIIKKA JA -HOITO ON SALLITTUA, ONHAN KYSEESSÄ SYÖPÄ!**
dos., johtajaylilääkäri Vesa Kataja (Keski-Suomen sairaanhoitopiiri)
- 15.50 SYÖKÖ MEDIKALISAATIO TERVEYDENHUOLLON RESURSSIT?**
prof. Martti Kekomäki
- 16.10 LÄÄKÄRILIITON MEDIKALISAATIO-TYÖRYHMÄN JOHTOPÄÄTÖKSET**
medikalisaatiotyöryhmän pj, anesthesiologian erikoislääkäri Tuula Rajaniemi (Suomen Lääkäriliitto)
- 16.30 YLEISÖKESKUSTELU: MITÄ VOIMME TEHDÄ TOISIN?**

HUOM: Kurssi on avoin kaikille Lääkäri 2020 tapahtumaan osallistujille, myös näyttelykävijöille.

219M

Taitoa tiedonhakuun ja tietoa taidonhakuun - monimuotokoulutus

- 13.30 KETTERÄÄ TIETOKANTA-KÄYTTÖÄ KLIINIKOLLE**
dos. Kalle Romanov (Helsingin yliopisto)
- 13.40 EBM-TIEDONHAKU TERVEYSPORTISSA: NÄYTÖNASTEKATSUKSET JA LAATUARVOIDUT TUTKIMUSVIITTEET**
päätoimittaja, LT Jukkapekka Jousimaa (Kustannus Oy Duodecim)
- 14.25 LÄÄKETIETO TEHOKÄYTTÖÖN TERVEYSPORTISSA**
toimituspäällikkö, FM Marja Forsell (Kustannus Oy Duodecim)
- 15.00 TAUKO**
- 15.30 PUBMED: EBM-HAKUTAITOJA MEDLINE-TIETOKANNAN HYÖTYKÄYTTÖÖN**
informaatikko, FM Tiina Heino (Helsingin yliopisto)
- 16.30 UUSIMMAN TIEDON SEURANTA: OMA PUBMED TILI, ALERT-SEURANTA, COCHRANE-TIETOKANTA, UUTUUSPALVELUT**
dos. Kalle Romanov (Helsingin yliopisto)
- 16.50 KESKUSTELUA, KYSYMYKSIÄ, LUENTOKURSSIN PÄÄTÖS, JOHDATUS VERKKOKURSSIN SUORITUKSEEN**
dos. Kalle Romanov (Helsingin yliopisto)

HUOM: Kurssi toteutetaan monimuotokoulutuksena, jossa kurssiluennot antavat tietoa ja harjoitukset opastavat käytännön taitoja. Osallistajat suorittavat luennoitsijoiden opastamana omalla mobiililaitteellaan harjoituksia, joiden suorittamista tuetaan myös multimedian avulla. Mobiililaitesuosituksena on kannettava PC / Mac tai tablet-laite (esim. iPad). Luentokurssin jälkeen opiskelu jatkuu verkko-osuudella (Moodle-ympäristö). Verkko-osuus on kurssilaisten käytössä kaksi kuukautta. Monimuotokoulutuksen lisämaksu on 90 euroa.

Tee testi, onko kurssista sinulle hyötyä: https://multimedia.medupro.fi/LP2020_taitotesti/index.html

220

Itsemurhien ehkäisy ja itsemurhaa yrittäneen hoito, uusi Käypä hoito -suositus

- 13.30 AVAUS JA JOHDATUS UUTEEN KÄYPÄ HOITO -SUOSITUKSEEN ITSEMURHAA YRITTÄNEEN PSYKIATRINEN HOITO**
prof. Sami Pirkola (Tampereen yliopisto)
- 13.45 PSYKIATRISET SAIRAUDET JA ITSETUHOIKÄYTTÄYTYMINEN**
prof. Erkki Isometsä (Helsingin yliopisto ja HUS)
- 14.10 ITSEMURHAA YRITTÄNEEN ARVIOINTI JA ALKUVAIHEEN HOITO**
dos., linjajohtaja Pekka Jylhä (HUS, Akuutti- ja konsultaatiopsykiatria)
- 14.30 TAUKO**
- 15.00 VIILTELEVÄ NUORI, VAKAVAA VAI EI**
prof. Mauri Marttunen (Helsingin yliopisto ja HUS)
- 15.15 IKÄIHMISEN ITSETUHOISUUS - YKSINÄISYYTTÄKÖ?**
prof. Hannu Koponen (Helsingin yliopisto ja HUS, psykiatria)
- 15.30 MITEN AUTAN LÄHEISIÄ, KUN APU EI TULLUT AJOISSA?**
prof. Sami Pirkola (Tampereen yliopisto)
- 15.45 KESKUSTELU**
- 16.00 AVAUS**
kehitysjohtaja Kristian Wahlbeck (MIELI Suomen Mielenterveys ry)
- 16.05 MITÄ JOKAISEN AMMATTILAISEN TULISI TIETÄÄ ITSETUHOISEN TAI ITSEMURHAA YRITTÄNEEN IHMISEN KOHTAAMISESTA. ITSETUHOISEN TILAN KÄSITE.**
kriisityöntekijä Harri Sihvola (MIELI Suomen Mielenterveys ry)

- 13.30** KURSSIN AVAUS JA TAVOITTEET
prof. Eero Hirvensalo (HUS)
- 13.35** PÄÄN ALUEEN RUHJEET JA AIVOVAMMA. MITÄ TULEE ARVIOIDA JA KIRJATA PÄIVYSTYKSEN TUTKIMUSTILANTEESSA? MILLOIN ERIKOISSAIRAANHOIDON ARVIO JA KUVANTAMINEN OVAT TARPEEN?
dos. Jari Siironen (HUS, Töölön sairaala)
- 14.00** OLKAPÄÄN KIERTÄJÄKALVOSIMEN DEGENERATIIVINEN REPEÄMÄ. AKUUTTI JA VÄHITELLEN KEHITTYVÄ FUNKTIOVAJE. DIAGNOSTIIKAN AIKATAULU JA HOIDON LINJAUS 20 - LUVULLA?
dos. Jarkko Pajarinen (HUS)
- 14.30** OLKALUUN YLÄ- JA KESKIOSAN MURTUMIEN HOITO: LEIKATAANKO, VAI HOIDETAANKO AVOHOIDOSSA?
LL Lasse Rämö (HUS, Töölön sairaala)
- 15.00** TAUKO

- 15.30** IKÄÄNTYNEEN POTILAAN RANTEEN ALUEEN TYYPPIVAMMAT JA NIIDEN HYVÄKSYTTÄVÄ HOITO 20-LUVULLA
dos. Eero Waris (HUS, Töölön sairaala)
- 16.00** POLVEN ALUEEN TYPILLISET NIVELENSISÄISET, ALIDIAGNOSOIDUT MURTUMAT. VIIVEEN MERKITYS HOIDON ONNISTUMISELLE?
dos. Jan Lindahl (HUS, Töölön sairaala)
- 16.30** IKÄÄNTYNEEN POTILAAN EPÄTUKEVA NILKKAMURTUMA, MITEN TULISI HOITAA POTILASKOHTAISET RISKITEKIJÄT HUOMIOON OTTAEN JA MIKÄ ON AVOHOIDON OSUUS HOIDOSTA?
LT likka Lantto (OYS)

222

Eväitä päivystykseen
(kandikurssi)

- 13.30 KOULUTUSTILAISUUDEN AVAUS**
prof., lääketieteellinen johtaja
Paula Ryttilä (Orion Pharma)
dos., puheenjohtaja Samuli Saarni (Lääkäriliitto)
LK, puheenjohtaja Fredrik Ahlström (Suomen Medisiinariliitto)
- 13.50 KORVA-NENÄ-KURKKUTAUTIN SUDENKUOPAT**
dos., erikoislääkäri Heikki Irtala (TYKS)
- 14.25 PÄIVYSTYSAJAN TRAUMATOLOGIAA**
LT, ortopedian ja traumatologian erikoislääkäri
Kaisa Virtanen (HUS)
- 15.00 TAUKO**
- 15.30 ANTIBIOOTTIEN VASTUULLINEN KÄYTTÖ PÄIVYSTYKSESSÄ**
dos., ylilääkäri, erikoislääkäri
Asko Järvinen (HUS)
- 16.00 NUOREN LÄÄKÄRIN HYVINVOINTI - MISTÄ HALLINTAA JA TASAPAINOA?**
puheenjohtaja, LL Sara Launio
(Nuorten Lääkärien Yhdistys)
- 16.30 MITÄ HUOMIOIT JATKOHOIDOSSA / MITKÄ TIEDOT OSASTOLLE**
osastonlääkäri, erikoislääkäri
Minna Halinen (HUS Akuutti Jorvi)
- 17.00 PÄÄTÖSSANAT**
dos., varatoiminnanjohtaja
Hannu Halila (Lääkäriliitto)
LK, puheenjohtaja Fredrik Ahlström (Suomen Medisiinariliitto)

223P

Yläraajakipu- niska-, TOS vai olkaperäinen (pienryhmä)

- 13.30 KURSSIN AVAUS JA ESITTELY**
dos. Olavi Airaksinen (KYS)
- 13.40 KAULARANGAN JA YLÄAUKEAMAN KLIININEN TUTKIMUS**
dos. Karl-August Lindgren
(Orton)
- 14.15 OLKAPÄÄKIPU EROTUSDIAGNOSTIIKASSA**
dos. Olavi Airaksinen (KYS)
- 14.35 HOITOMAHDOLLISUUDET**
LL Jukka Pekka Kouri (Orton)
- 15.10 TAUKO**
- 15.40 DEMONSTRAATIO JA RYHMÄTYÖSKENTELYÄ OPETTAJIEN OPASTUKSELLA**
dos. Olavi Airaksinen (KYS)
LL Jukka Pekka Kouri (Orton)
LL Timo Pehkonen (Oulun Kaupunki)
LT Katja Rynnänen (Mehiläinen)
LL Nils Kyrklund (Terveystalo)
dos. Karl-August Lindgren
(Orton)
LL Kari Hurskainen (HUS)
- 17.10 YHTEENVETO PÄIVÄN TEEMASTA**
dos. Karl-August Lindgren
(Orton)

HUOM: Osallistujamäärä on rajattu 36:een. Osallistujat otetaan ilmoittautumisjärjestyksessä, ja osallistua voivat vain vahvistuksen saaneet. Pienryhmäkurssit ovat vain lääkäreille. Pienryhmän lisämaksu on 45 euroa.

lääkäri $\frac{2}{2} \mid \frac{0}{0}$

läkare $\frac{2}{2} \mid \frac{0}{0}$

lääkäri $\frac{2}{2} \mid \frac{0}{0}$

läkare $\frac{2}{2} \mid \frac{0}{0}$

lääkäri $\frac{2}{2} \mid \frac{0}{0}$

läkare $\frac{2}{2} \mid \frac{0}{0}$

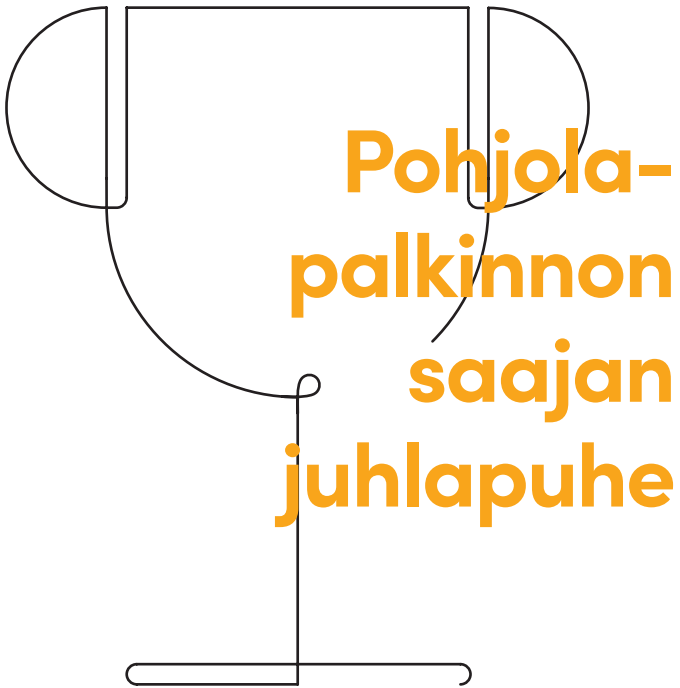

PERJANTAI 10.1.2020

P E

PERJANTAI 10.1.2020

PERJANTAI

Mitä taitoja on hyvä oppia, joilla lääkäri pysyisi työelämässä hyvinvoivana ja ammatillisesti kehittyen? Tätä pohditaan perjantaina Lääkäriin työ ja osaaminen – kestävä kehittyminen -kurssilla.

Ilmastonmuutoksen moninaisia yhteiskunnallisia ja terveysvaikutuksia tarkastellaan kurssilla Kuinka terveydenhuollossa tulisi varautua ilmastonmuutokseen?

Toiminnallisista häiriöistä kärsivien potilaiden tukemista tarkastellaan aamupäiväkurssilla hoito- ja vakuutusjärjestelmien näkökulmasta. Lasten ja nuorten parissa työskenteleville lääkäreille on tarjolla lastenpsykiatriasessio sekä iltapäiväsessio Leikkivästä lapsesta terveeksi aikuiseksi.

Tyttöjen silpominen Suomessa -kurssi käsittelee mm. asian puheeksi ottamista sekä silpomisen purkua. Geneettisiin tuloksiin liittyvistä monista näkökulmista kuulet kurssilla Genetiikka ja syöpä – mitä vastaan potilaalle?

Fringe kutsuu jälleen esittämään asioita yllättävästä näkökulmasta.

PERJANTAI

- 08.45 SERI-TUKIKESKUSVERKOSTO SUOMESSA**
asiantuntija Katriina Bildjuschkin (THL)
- 09.15 KOKEMUKSET HUS SERI-TUKIKESKUKSEN TOIMINNASTA**
LT, naistentautien ja synnytysten erikoislääkäri Riina Korjamo (HUS, Seri-tukikeskus)
- 10.15 TAUKO**
- 10.45 POLIISIN NÄKÖKULMA RAISKATUN HOITOON**
rikoskomisario Saara Asmundela (Helsingin poliisilaitos)
- 11.15 RAISKATUN OIKEUDELLINEN NEUVONTA**
kehitysjohtaja Jaana Koivukangas (Rikosuhripäivystys)
- 11.45 RAISKAUKSESTA TOIPUMINEN**
kriisityön kehittämispäällikkö Heli Heinjoki (Raiskauskriisikeskus Tukinainen)

- 09.00 FILOSOFI JA PSYKIATRI JOHTAJANA - NORMIPÄIVÄ SAIRAALASSA**
dos. Samuli Saarni (Lääkäriliitto)
- 09.20 KLIINIKKO TEORIAN JA KÄYTÄNNÖN RISTIVEDOSSA**
LL, FT, erikoislääkäri Janne Kurki (HUS)
- 09.40 MIKÄÄN EI OLE NIIN KÄYTÄNNÖLLISTÄ KUIN HYVÄ TEORIA**
FT, LK Samuli Salmi (HY)
- 10.00 MIELI, AIVOT JA LÄÄKÄRI**
prof. Hasse Karlsson (TY)
- 10.20 TAUKO**
- 10.50 POTILASKOHTAAMINEN**
LL, FM, erikoislääkäri Risto Koskinen (Terveystalo)
- 11.10 KORVATULEHDUKSEN FILOSOFIAA**
dos. Pekka Louhiala (HY)
- 11.30 OIRE, LÖYDÖS JA TULKINTA - LÄÄKETIETEELLISEN AJATTELUN TUTKIMUS**
LL, FT, PhD, erikoislääkäri Raimo Puustinen (TaY)

302

Lääkärin työ ja osaaminen -
kestävä kehittyminen

- 09.00 AVAUS**
puheenjohtaja,
työterveyshuollon
erikoislääkäri Eliisa Mäenpää
(luottamuslääkäritoimikunta)
- 09.05 MUUTOSRESILIENSSI
LÄÄKÄRIN TYÖSSÄ**
psykiatrian erikoislääkäri,
LT, luottamuslääkäri Kaisla
Lahdensuo
- 09.30 SUOMALAISEN LÄÄKÄRIN
MÄÄRITELMÄ - KANSALLISET
OSAAMISTAVOITTEET**
lääketieteen koulutusohjelman
johtaja Jussi Merenmies
(Helsingin lääketieteellinen
tiedekunta)
- 09.55 KEINOJA HYVINVOINNIN
TUKEMISEEN JA JATKUVAN
OPPIMISEN OHJAAamiseen**
opetusdekaani Tiina Paunio
(Helsingin lääketieteellinen
tiedekunta)
- 10.20 TAUKO**
- 10.50 LÄÄKÄRIKSI KASVAMINEN
JA TUNNE- JA
TIETOISUUSTAITOT**
terveyskeskuslääkäri Elina
Paloniemi (Rovaniemen
kaupunki)
- 11.15 HYVINVOINNIN POHJA
LUODAAN OPISKELUAIKANA**
luottamuslääkäri Kristiina
Toivola (Työnilo/Pihlajalinnna
Turku)
- 11.40 KOLLEGAT NUORTEN TUKENA
JA MENTOREINA**
LK, puheenjohtaja Fredrik
Ahlström (Suomen
Medisiinariliitto)

303

Kuinka terveydenhuollossa
tulisi varautua ilmaston-
muutokseen? (kaikille avoin)

- 09.30 PÄIVÄN AVAUS**
LT Pertti Saloheimo
(Lääkärilehti)
- 09.35 KOKONAISSVALTAINEN
LÄHESTYMISTAPA
ILMASTONMUUTOKSEEN**
MMT Risto Willamo (HY)
- 10.10 MIKSI TIETO EI MUUTU
TEOIKSI**
PsT Jussi Valtonen
(Taideyliopisto)
- RATKAISUJA. KOLME PUHEEN-
VUOROA ERI NÄKÖKULMISTA**
- 10.45 MITEN ESTEET
VOITETAAN. EKOLOGINEN
JÄLLEENRAKENNUS JA
DEMOKRATIA**
prof., PhD Janne Hukkinen (HY)
- 11.00 NUORET ILMASTOJOHTAJINA**
VTM Riina Pursiainen (Nuorten
Agenda2030)
- 11.15 MITÄ TOIMIA
HUS:SSA ON TEHTY
ILMASTONMUUTOKSEN
HILLITSEMISEKSI?**
erikoissuunnittelija Virpi Vuori
(HUS)
- 11.30 LOPPUSANAT**
prof. emerita, LKT Elina
Hemminki (LSV)

HUOM: Kurssi on avoin kaikille Lääkäri 2020
tapahtumaan osallistujille, myös näyttelykävijöille.

304

Toiminnalliset häiriöt - haaste terveydenhuollolle ja sosiaaliturvalle

- 08.30** **ALKUSANAT**
LT Janne Leinonen (Kela)
- 08.40** **SOSIAALI- JA
TERVEYSMINISTERIÖN
NÄKÖKULMA
TOIMINNALLISIIN HÄIRIÖIHIN**
dos. Tuija Ikonen (STM)
- 09.05** **TOIMINNALLISET HÄIRIÖT
VAKUUTUSLÄÄKETIETEEN
NÄKÖKULMASTA**
dos. Ari Kaukiainen
(LähiTapiola)
- 09.30** **TOIMINNALLINEN HÄIRIÖ -
ONKO DIAGNOOSI OIKEA?**
LT Kaija Karjalainen (Ilmarinen)
- 09.50** **KESKUSTELUA JA
VIESTISEINÄN PURKU**
LT Kari-Pekka Martimo
(Ilmarinen)
- 10.00** **TAUKO**
- 10.30** **MILLOIN TOIMINNALLINEN
HÄIRIÖ ON SAIRAUUS?**
dos. Markku Sainio
(Työterveyslaitos)
- 10.55** **POTILAIDEN ODOTUKSET
HUS:N TOIMINNALLISTEN
HÄIRIÖIDEN POLIKLINIKALLA**
dos. Helena Liira (HUS)
- 11.20** **KELAN ETUDET
TOIMINNALLISISSA
HÄIRIÖISSÄ**
LL Kyösti Haukipuro (Kela)
- 11.45** **VIESTISEINÄN PURKU JA
LOPPUKESKUSTELU**
LT Kari-Pekka Martimo
(Ilmarinen)

305

Lastenpsykiatria neuvola- ja koululääkäreille - millaisin keinoin lasten psyykkistä hyvinvointia voidaan tukea arkiympäristössä?

- 08.45** **MIKÄ IHMEEN PERHEKESKUS?**
ylilääkäri Mia Tapiola
(Kymsote)
- 09.15** **LÄHETE ON KUTSU
YHTEISTYÖHÖN - MISTÄ ON
KYSE?**
terveydenhuollon
erikoislääkäri, ylilääkäri Pirjo
Pennanen (Vantaan kaupunki,
Ehkäisevä terveydenhuolto)
- 09.40** **LAPS-LOMAKE HOIDON
TARPEEN ARVIOINNISSA**
LT, lastenpsykiatrian
erikoislääkäri, apulaisyliääkäri
Anne-Mari Borg (TAYS
lastenpsykiatrian vastuualue,
osasto- ja akuuttihoidon
yksikkö)
- 10.05** **TAUKO**
- 10.35** **OPPILASHUOLTORYHMÄN
TOIMIJAT, ROOLI JA
RAJOITUKSET**
Vastaava lääkäri Jaakko
Pitkänen (Pihlajalinna Terveys,
Lasten ja nuorten palvelut)
- 11.00** **MIKÄ ON LAPSET PUHEEKSI
-TOIMINTAMALLI?**
FT, VET perheterapeutti Mika
Niemelä (Oulun yliopisto)
- 11.20** **VANHEMMUUSTAITORYHMÄT
- MILLOIN JA KENELLE?**
KM, vierailtava tutkija Piia
Karjalainen (THL)
- 11.45** **KOULUSSA TOTEUTETTAVAT
NUORUUSIKÄISTEN
PSYKKISIIN OIREISIIN
SUUNNATUT INTERVENTIOT**
dos., linjajohtaja Klaus Ranta,
(HUS nuorisopsykiatria)

306

Palautteella parempaa osaamista

- 08.30 PALAUTE - HAASTE JA MAHDOLLISUUS**
dos. Mervi Väisänen-Tommiska (HYKS)
- 09.00 PALAUTE TYÖYHTEISÖSSÄ**
erikoislääkäri Maria Kaista (HYKS)
- 09.30 PALAUTE KOKEMUKSELLISESTI**
erikoislääkäri Maria Kaista (HYKS)
- 10.00 TAUKO**
- 10.30 PALAUTE JA ARVIOINTI**
HLT Terhi Karaharju-Suvanto (Hammaslääketieteen laitos)
- 11.15 MITEN ANNAN JA SAAN NEGATIIVISTA PALAUTETTA?**
dos. Mervi Väisänen-Tommiska (HYKS)
- 11.35 PALAUTE KOKEMUKSELLISESTI**
erikoislääkäri Maria Kaista (HYKS)



HUOM: Osallistujamäärä on rajattu 30:een. Osallistujat otetaan ilmoittautumisjärjestyksessä, ja osallistua voivat vain vahvistuksen saaneet. Pienryhmäkurssit ovat vain lääkäreille. Pienryhmän lisämaksu on 45 euroa.

307P

Arvioidaan tutkimustietoa ja sen luotettavuutta kriittisesti (pienryhmä)

- 08.30 AVAUS JA JOHDANTO**
LT Raija Sipilä (Duodecim, Käypä hoito)
- 08.40 MITÄ ON EBM?**
LT Raija Sipilä (Duodecim, Käypä hoito)
- 08.55 KOKEELLISET INTERVENTIOTUTKIMUKSET**
LT Raija Sipilä (Duodecim, Käypä hoito)
- 09.25 TAUKO**
- 09.55 RYHMÄTYÖ: INTERVENTIOTUTKIMUS. TUTOREINA LUENNOITSIJAT.**
dos., tutori Tanja Laukkala (Duodecim, Käypä hoito)
- 10.55 RYHMÄTYÖN YHTEINEN PURKU**
- 11.10 HAVAINTOTUTKIMUKSET**
dos. Arja Helin-Salmivaara (HUS, Perusterveydenhuollon yksikkö)
- 11.40 TAUKO**
- 12.40 RYHMÄTYÖ: HAVAINTOTUTKIMUKSET**
dos., tutori Tanja Laukkala (Duodecim, Käypä hoito)
- 13.40 RYHMÄTYÖN YHTEINEN PURKU**
- 13.55 SYSTEMAATTISEN KATSAUKSEN ARVIOINTI**
dos. Jorma Komulainen (Duodecim, Käypä hoito)
- 14.25 TAUKO**
- 14.55 RYHMÄTYÖ: SYSTEMAATTINEN KATSAUS**
dos., tutori Tanja Laukkala (Duodecim, Käypä hoito)
- 15.55 RYHMÄTYÖN YHTEINEN PURKU**
- 16.10 YHTEENVETO JA PÄÄTÖS**
LT Raija Sipilä (Duodecim, Käypä hoito)

308P

Inhimillisen kohtaamisen taidot. Empatia lääkärin työväliseenä (pienryhmä)

- 08.15** EMPATIAN MUODOT JA TAUSTAA OPPIMISTAVASTA (KOKEMUKSELLINEN OPPIMINEN) SEKÄ EMPATIAUTUKIMUKSISTA OPITTUA
LL, TeM Olli Kontulainen (Helsingin kaupunki, Haagan terveysasema)
erikoislääkäri Jarkko Suomela (Helsingin kaupunki, Haagan terveysasema)
- 08.45** RYHMÄYTYMINEN JA MYÖTÄTUNTOMEDITAATIO POTILASVIITEKEHYKSELLÄ
Olli Kontulainen
Jarkko Suomela
erikoislääkäri Jonna Rissanen (Helsingin kaupunki, Kalasataman terveysasema)
erikoislääkäri Annika Franzén (Sipoon kaupunki)
- 09.05** POTILAAN KULJETTAMINEN-HARJOITE. HUOLEN KANTAMINEN-HARJOITE. REFLEKTIOT.
- 10.05** MINÄ POTILAANA-RINKI (OMAN SAIRAANA OLEMISKERRAN KOKEMUKSELLINEN JAKAMINEN), ALEXANDER-TEKNIikka SEMISUPIINI-HARJOITE, LOPPUPURKU.

HUOM: Osallistujamäärä on rajattu 30:een. Osallistujat otetaan ilmoittautumisjärjestyksessä, ja osallistua voivat vain vahvistuksen saaneet. Pienryhmäkurssit ovat vain lääkäreille. Pienryhmän lisämaksu on 45 euroa.

309

Ikääntyvän kuljettajan ajoterveys

- 09.00** TILAISUUDEN AVAUS
- 09.05** IKÄÄNTYNEEN KULJETTAJAN AJAMISEN TURVALLISUUS
KM, suunnittelija Mia Koski (Liikenneturva)
- 09.25** MITEN NEUROPSYKOLOGI ARVIOI IÄKKÄÄN AJOKYKYÄ?
johtava psykologi,
PsT, neuropsykologian erikoispsykologi Teemu Paajanen (Työterveyslaitos)
- 09.55** MUISTISAIRAAN AJOKYVYN ARVIO
LL, geriatrian ja yleislääketieteen erikoislääkäri Hanna-Maria Roitto (Geriatrian poliklinikka, Helsingin kaupunki)
- 10.35** IKÄÄNTYVÄN AJOKYVYN ARVIOINTI - Keskustelua viestiseinän kysymysten pohjalta
- 10.50** TAUKO
- 11.10** IÄKÄS SYDÄNSAIRAS LIIKENTEESSÄ
kardiologian erikoislääkäri Hannu Parikka (HUS)
- 11.40** IKÄIHMISEN PSYKIATRINEN AJOTERVEYSARVIO
neurologian ja psykiatrian erikoislääkäri Risto Vataja (HUS Psykiatria/ Gero-neuro-riippuvuuspsykiatrian linja)
- 12.10** IKÄÄNTYVÄN AJOKYVYN ARVIOINTI - Keskustelua viestiseinän kysymysten pohjalta

310

Säteileekö

-
- 09.00 MITÄ HAITTAA SÄTEILYÄ?**
FT, sairaalafyysikko
Touko Kaasalainen (HUS
Kuvantaminen)
- 09.30 HYVÄN LÄHETTEEN MERKITYS
JA TUTKIMUKSEN OIKEUTUS**
LKT Tiina Lehtimäki (HUS
Kuvantaminen)
- 10.00 SÄTEILYLAKI UUDISTUI –
UUDISTUIKO KÄYTÄNNÖT?**
TkT, sairaalafyysikko Juha
Peltonen (HUS Kuvantaminen)
- 10.20 RÖNTGENTUTKIMUSTEN
UUDET TUULET**
TkT, sairaalafyysikko Juha
Peltonen (HUS Kuvantaminen)
- 10.50 SÄTEILEEKÖ? - KYSY MITÄ
VAIN SÄTEILYÄ**

316

Tyttöjen silpominen Suomessa

-
- 13.30 SILPOMINEN MAAILMALLA JA
SUOMESSA**
kättilö, terveydenhoitaja Batulo
Essak (African Care ry)
- 14.10 SILPOMISEN PURKU: MILLOIN
JA MISSÄ?**
dos. Maija Jakobsson
(Hyvinkään sairaala)
- 14.35 SILPOMINEN
LISÄÄNTYMISTERVEYDEN
KANNALTA**
LT Tarja Myntti (HYKS Nais)

317

Potilas ja lääkäri eksyksissä vakuutusryteikössä

- 13.30 AVAUSSANAT**
Johtava ylilääkäri Janne Leinonen (Kela)
- 13.35 1. POTILASTAPAUS: TYÖTAPATURMA/ LAKISÄÄTEINEN TAPATURMAVAKUUTUS 1 JA AVOTERVEYDENHUOLLON NÄKÖKULMA**
ylilääkäri Mikael Hedenborg (Fennia)
ylilääkäri Marjo Parkkila-Harju (Kela)
- 14.00 2. POTILASTAPAUS: POTILASVAHINKO/ POTILASVAKUUTUS JA TERVEYDENHUOLLON NÄKÖKULMA**
potilasturvallisuuslääkäri Maiju Welling (Potilasvakuutuskeskus)
- 14.25 3. POTILASTAPAUS: TYÖKYVYTTÖMYYSELÄKE JA TYÖTERVEYSHUOLLON NÄKÖKULMA**
lääketieteellinen johtaja Ari Kaukiainen (LähiTapiola)
ylilääkäri Jan Schugk (Varma)
- 14.50 4. POTILASTAPAUS: SAIRAUSSVAKUUTUS, KELA JA KOMMENTTI AVOTERVEYDENHUOLLOSTA**
ylilääkäri Marjo Parkkila-Harju (Kela)
vastaava asiantuntijalääkäri Markku Venho (Kela)
- 15.15 LOPPUKESKUSTELU JA VIESTISEINÄN PURKU**
Johtava ylilääkäri Janne Leinonen (Kela)

318

Kisällistä konkariksi - kokemuksen merkitys lääkärin työssä (kaikille avoin)

- 13.30 SATTUI VIRHE: MILLAISTA TUKEA KISÄLLIN ODOTTAA SENIORILTAAN?**
LL, erikoistuva lääkäri Rasmus Kentala (Satasairaala, kirurgian klinikka)
- 13.50 KOLLEGA KISÄLLIN TUKENA**
LL, yleislääkäri Tapani Strander (Esperi Terveyspalvelut)
- 14.10 MITEN SÄILYTTÄÄ JÄRKIKULTANSA LÄÄKÄRIN TYÖSSÄ?**
oikeuslääketieteen erikoislääkäri Aulikki Wallin (Relevantti Oy)
- 14.30 KONKARIKSI KANTAPÄÄN KAUTTA**
yleislääketieteen erikoislääkäri Kari Eskola
- 14.50 KESKUSTELU**

HUOM: Kurssi on avoin kaikille Lääkäri 2020 tapahtumaan osallistujille, myös näyttelykävijöille.

319

Genetiikka ja syöpä - mitä vastaan potilaille?

- 13.30** SUVUSSA RINTA- JA MUNASARJASYÖPÄÄ, LÄHETEKRITEERIT PERINNÖLLISYYSELVITTELYIHIN OVAT PÄIVITTYNEET
prof. Kristiina Aittomäki (HUS)
dos. Johanna Matsson (HUS)
- 13.55** SUVUSSA SUOLISTOSYÖPÄÄ, NYKYKÄYTÄNNÖT PERINNÖLLISYYSELVITTELYJEN KÄYNNISTÄMISESTÄ
prof. Jukka-Pekka Mecklin (HUS ja HY)
prof. Ari Ristimäki (HUS ja HY)
- 14.20** YLEISLÄÄKÄRIN ROOLI SYÖPÄRISKIN GEENITESTAUKSESSA. PORTINVARTIJA, SUOSITTELIJA, TULKITSIJA?
prof. Helena Kääriäinen (THL)
- 14.40** TAUKO
- 14.55** SUVUSSA PALJON ETURAUHASSYÖPÄÄ, TEENKÖ LÄHETTEEN PERINNÖLLISYYSELVITTELYIHIN?
prof. Pirkko Kellokumpu-Lehtinen (TaY)
LT Minna Kankuri-Tammilehto (TYKS ja TY)
- 15.15** MONITEKIJÄISTEN GENEETTISTEN RISKIPISTEIDEN KÄYTTÖ SYÖPÄRISKIN ARVIOINNISSA
tutkimusprof. Markus Perola (THL)
- 15.35** YKSILÖLLISTETTY LÄÄKETIEDE – GEENEISTÄ LÄÄKEHOITON
LT Maria Haanpää (TYKS)
- 15.45** SYÖVÄN GEENITERAPIA
dos. Kirmo Wartiovaara (HUS ja HY)

320

Leikkivästä lapsesta terveeksi aikuiseksi (kaikille avoin)

- 13.30** MIKSI VAUVA KANNATTAA ROKOTTA?
dos. Terhi Tapiainen (OYS)
- 14.00** VAIKUTTAVATKO VANHEMPIEN TEKEMÄT VALINNAT LAPSEN ALLERGIOIHIN?
LT Peter Csonka (Tampere)
- 14.30** LASTEN KÄYTÖSHÄIRIÖIDEN VARHAINEN TUNNISTAMINEN JA HOITO
prof. Andre Sourander (Turun yliopisto)
- 15.00** TAUKO
- 15.30** MOTIVOIVAN HAASTATTELUN TEKNIIKAT NEUVOLASSA JA KOULUTERVEYDENHUOLLOSSA
YTT Maria Rakkolainen (Helsinki)
- 16.00** NEUVOLA- JA KOULULÄÄKÄRIN KONSTIT YLIPAINON EHKÄISYSSÄ
LT Minna Aaltonen (TYKS)
- 16.30** TUPAKKA, VIINA JA HUUMEET –KOULULÄÄKÄRIN ROOLI TERVEYDEN EDISTÄMISESSÄ
LT Elina Hermanson (Helsinki)

HUOM: Kurssi on avoin kaikille Lääkäri 2020 tapahtumaan osallistujille, myös näyttelykävijöille.

321

**Tuunaa mun terveystieteiden
- yleislääketieteen
tulevaisuudennäkymiä**

- 13.30 INTERAKTIIVISIA
POTILASTAPAUKSIA
ELÄVÄSTÄ DIGITAALISESTA
ELÄMÄSTÄ**
LL Tiina Vuorio (YTHS)
- 14.00 KAIKKI TEKEE KAIKKEA?
LAADUKKAASTI?**
LL Alekski Varinen (Tampereen
yliopisto)
- 14.20 KENELLE HOIDON
JATKUVUUTTA JA
HOITOSUUNNITELMA?**
prof. Tuomas Koskela
(Tampereen yliopisto)
- 14.40 SÄHKÖISET PALVELUT - LISÄÄ
ONGELMIA VAI RATKAISUJA?**
LL Suvi Vainiomäki (Turun
hyvinvointitoimiala)
- 15.00 TAUKO**
- 15.30 JONOT KURIIN, MUTTA
MITEN? ERILAISTEN
MALLIEN KAKSINTAISTELU
ALUSTUKSIEN JA
YLEISÖÄNESTYSTEN AVULLA**
LL Suvi Vainiomäki (Turun
hyvinvointitoimiala)
- 16.30 TULEVAISUUDEN
TERVEYSKESKUS: 100
LÄÄKÄRIÄ SAMAN KATON
ALLA VAI ONKO PIENI
KAUNISTA?**
LL Petri Leiponen (Tampereen
kaupunki)

322

**Yhtenäinen
toimintakykymittaristo
kaikille aikuisille sekä
aivoverenkiertohäiriön
sairastaneille**

- 13.30 TOIMINTAKYKY - KÄSITTEET
JA MITTARIT**
erikoistutkija, FT Heidi Anttila
(Terveystieteiden ja hyvinvoinnin
laitos)
- 13.45 TOIMINTAKYVYN ARVIOINTI
OSANA HOITO- JA
KUNTOUTUSKETTJUA -
KOHTI KUNTOUTUKSEN
TIETOPOHJAA**
erikoistutkija, TtT Heli Valkeinen
(Terveystieteiden ja hyvinvoinnin
laitos)
- 14.00 KÄYTÄNNÖN ESIMERKKI:
KUNTOUTUKSEN
VAIKUTTAVUUSMITTARIEN
KÄYTTÖNOTTO AVO-, KOTI-
JA OSASTOKUNTOUTUKSESSA
- ALUEELLISEN
KEHITTÄMISHANKKEEN
KOKEMUKSIA**
ylilääkäri, LT Aki Vainionpää
(EPSHP)
- 14.15 KUNTOUTUKSEN
TULOKSELLISUUDEN
SEURANTA - MITÄ SYNTYI JA
MITÄ TIEDOLLA TEHDÄÄN?**
etuuspäällikkö, FT Seija Sukula
(Kela)
- 14.30 KESKUSTELU**

323P

Tavallisimmat injektiot
(pienryhmä)**13.30 TAVALLISIMMAT INJEKTIOT –
MITEN JA KENELLE?**

dos. Olavi Airaksinen (KYS)

13.35 PIENRYHMÄHARJOITTELU

dos. Olavi Airaksinen (KYS)

LT Jari Halonen (KYS)

ortopedi Antti Helminen (HUS)

HUOM: Osallistujamäärä on rajattu 30:een. Osallistujat otetaan ilmoittautumisjärjestyksessä, ja osallistua voivat vain vahvistuksen saaneet. Pienryhmäkurssit ovat vain lääkäreille. Pienryhmän lisämaksu on 45 euroa.

325

Potilas kävi magneetissa - entä sitten?

**13.30 JOHDANTOLUENNOT
(RADIOLOGI, ORTOPEDI JA
YLEISLÄÄKÄRI)**

yleislääketieteen erikoislääkäri
Peter Sweins (Terveystalo)
tuki- ja liikuntaelinradiologi Esa
Tuominen (Pohjola sairaala)
ortopedi Thomas Ibounig (HUS)

14.00 TAPAUKSIA

324

Fringe – laitamilla
(kaikille avoin)

**13.30 FRINGE ON
YLLÄTYKSELLINEN.
LUENTOJEN SIJAAN
LAITAMILLA ON
MAHDOLLISUUS TEHDÄ JA
NÄHDÄ JOTAIN IHAN UUTTA JA
ERILAISTA**

Tarjolla on useita 15 minuutin lääketieteen esityksiä, joissa esitystapa yllättää. Esitykset sisältävät kekseliäisyyttä, luovuutta, esiintymistaitoja, viihdyttämisosaaamista.

HUOM: Kurssi on avoin kaikille Lääkäri 2020 tapahtumaan osallistujille, myös näyttelykävijöille.

lääkäri $\frac{2}{2} \frac{0}{0}$

läkare $\frac{2}{2} \frac{0}{0}$

lääkäri $\frac{2}{2} \frac{0}{0}$

läkare $\frac{2}{2} \frac{0}{0}$

lääkäri $\frac{2}{2} \frac{0}{0}$

läkare $\frac{2}{2} \frac{0}{0}$

lääkäri $\frac{2}{2} \frac{0}{0}$

läkare $\frac{2}{2} \frac{0}{0}$

lääkäri $\frac{2}{2} \frac{0}{0}$

läkare $\frac{2}{2} \frac{0}{0}$

lääkäri $\frac{2}{2} \frac{0}{0}$

läkare $\frac{2}{2} \frac{0}{0}$